

スライドレール

SLIDE RAILS



C-253-12

C
スライドレール

商品番号	L	P ₁	P ₂	P ₃	P ₄	N	S	許容荷重(kg/pair)	製品自重(g)	コード	価格
C-253-12	305	273	260.3	149.2	/	14	327	72	820	20612	
C-253-14	356	323.8	311.1	200	/		378	69	970	20613	
C-253-16	406	374.6	361.9	250.8	/		428	65	1130	20614	
C-253-18	457	425.4	412.7	301.6	225.4	16	479	61	1280	20615	
C-253-20	508	476.2	463.5	352.4	250.8		530	58	1440	20616	
C-253-22	559	527	514.3	403.2	276.2		581	53	1570	20617	
C-253-24	610	577.8	565.1	454	301.6		632	49	1740	20618	
C-253-26	660	628.6	615.9	504.8	327		682	43	1850	20619	
C-253-28	711	679.4	666.7	555.6	352.4		733	36	2030	20620	

底引用スライドレール

SLIDE RAILS

中止品・中止予定品

このPDFに記載されている商品または、その一部が中止品・中止予定品となっています。掲載情報は最新の情報とさせていただきます。

一部が中止品・中止予定品となっています。掲載情報は最新の情報とさせていただきます。

一部が中止品・中止予定品となっています。掲載情報は最新の情報とさせていただきます。

一部が中止品・中止予定品となっています。掲載情報は最新の情報とさせていただきます。

一部が中止品・中止予定品となっています。掲載情報は最新の情報とさせていただきます。

一部が中止品・中止予定品となっています。掲載情報は最新の情報とさせていただきます。

一部が中止品・中止予定品となっています。掲載情報は最新の情報とさせていただきます。

一部が中止品・中止予定品となっています。掲載情報は最新の情報とさせていただきます。

一部が中止品・中止予定品となっています。掲載情報は最新の情報とさせていただきます。

一部が中止品・中止予定品となっています。掲載情報は最新の情報とさせていただきます。

一部が中止品・中止予定品となっています。掲載情報は最新の情報とさせていただきます。

一部が中止品・中止予定品となっています。掲載情報は最新の情報とさせていただきます。

一部が中止品・中止予定品となっています。掲載情報は最新の情報とさせていただきます。

一部が中止品・中止予定品となっています。掲載情報は最新の情報とさせていただきます。

一部が中止品・中止予定品となっています。掲載情報は最新の情報とさせていただきます。

一部が中止品・中止予定品となっています。掲載情報は最新の情報とさせていただきます。

一部が中止品・中止予定品となっています。掲載情報は最新の情報とさせていただきます。

一部が中止品・中止予定品となっています。掲載情報は最新の情報とさせていただきます。

一部が中止品・中止予定品となっています。掲載情報は最新の情報とさせていただきます。

一部が中止品・中止予定品となっています。掲載情報は最新の情報とさせていただきます。

一部が中止品・中止予定品となっています。掲載情報は最新の情報とさせていただきます。

一部が中止品・中止予定品となっています。掲載情報は最新の情報とさせていただきます。

一部が中止品・中止予定品となっています。掲載情報は最新の情報とさせていただきます。

一部が中止品・中止予定品となっています。掲載情報は最新の情報とさせていただきます。

一部が中止品・中止予定品となっています。掲載情報は最新の情報とさせていただきます。

C-256-12

商品番号	L ₁	L ₂	P ₁	P ₂	S	引出しの奥行	キャビネットの奥行	製品自重(g)	コード	価格
C-256-12	324	320	46.6	120.8	216	270~318	330~368	410	21091	
C-256-14	375	371	97.6	171.8	267	321~368	381~419	465	21092	
C-256-16	425	421	139.7	213.9	305	372~419	432~470	515	21093	
C-256-18	476	472			318	422~470	483~521	580	21094	
C-256-20	527	523			368	473~521	533~572	630	21095	
C-256-22	578	574			419	524~572	584~622	650	21096	
C-256-24	629	625			445	575~622	635~673	700	21097	
C-256-26	679	675			495	625~673	686~724	780	21098	

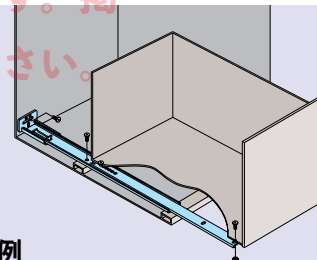

使用例

重量用スライドレール

SLIDE RAILS



C-267-24

商品番号	L	P ₁	P ₂	P ₃	S	許容荷重(kg/pair)	コード	価格
C-267-12	305	278.0	149.2	/	327	272	21503	
C-267-14	356	323.8	200	/	378	268	21504	
C-267-16	406	374.6	250.8	/	428	259	21505	
C-267-18	457	425.4	301.6	212.7	479	250	21506	
C-267-20	508	476.2	352.4	238.1	530	241	21507	
C-267-22	559	527.0	403.2	263.5	581	229	21508	
C-267-24	610	577.8	454	288.9	632	216	21509	
C-267-26	660	628.6	504.8	314.3	682	200	21510	
C-267-28	711	679.4	555.6	339.7	733	182	21511	

C-253

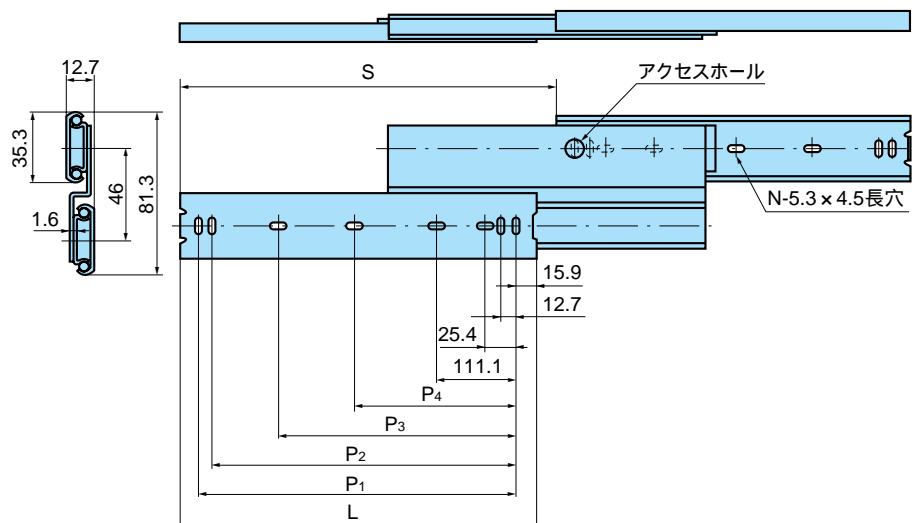

特徴 スライド部はボールベアリングを使用し動きがスムーズです。ボールベアリング方式ですから耐衝撃性、耐振動性が優れています。

仕様 製品自重：前ページ表による。
材質：冷間圧延鋼板 (SPC)
表面仕上：亜鉛めっきユニクロム処理 (MFZn)

用途 コンピュータ周辺機器・自動販売機・複写機・通信機・医療機器

納期 お問合せ下さい。

備考 特注で抜差しタイプも製作致します。アルミ製もあります。取付けには、皿・バインド・トラスねじをご使用下さい。

C
スライドレール

C-256

中止品・中止予定品

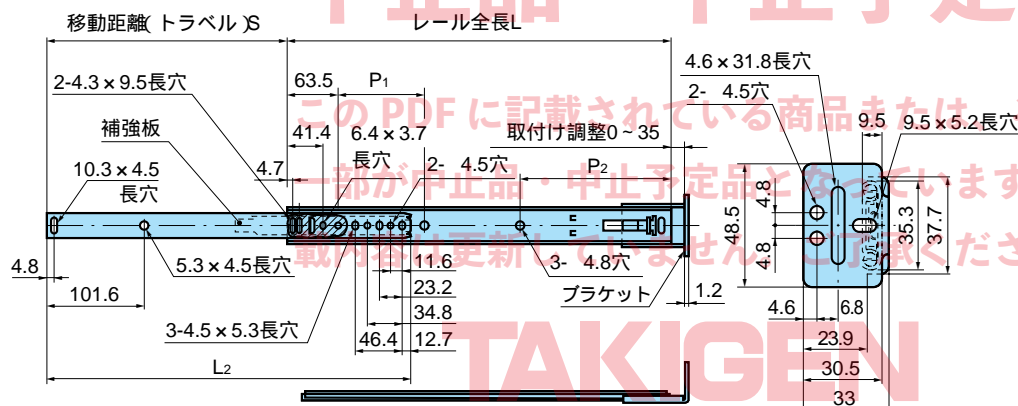

特徴 スライド部はボールベアリングを使用しています。ボールベアリング方式ですから、耐衝撃性、耐振動性が優れています。着脱が容易です。

仕様 製品自重：前ページ表による。
材質：冷間圧延鋼板 (SPC)
表面仕上：亜鉛めっきユニクロム処理 (MFZn)

用途 複写機・通信機・計測機器

納期 標準在庫品

備考 底引き用スライドレールは軽量物(約10kg程度)にてご使用下さい。取付けには、皿・バインド・トラスねじをご使用下さい。

C-267

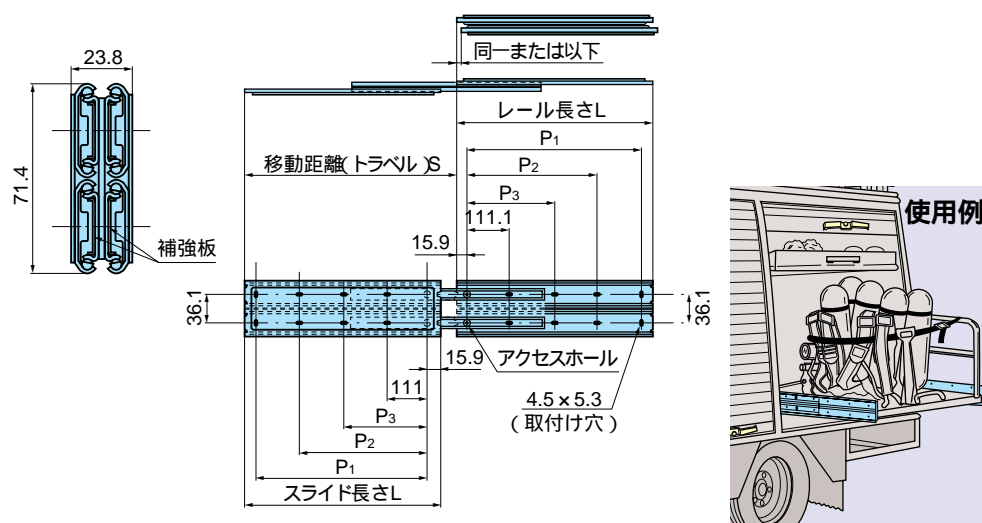

特徴 スライド部はボールベアリングを使用し動きがスムーズです。ボールベアリング方式により、衝撃や振動に頑強です。

仕様 製品自重：前ページ表による。
材質：冷間圧延鋼板 (SPC)
表面仕上：亜鉛めっきユニクロム処理 (MFZn)

用途 消防車・工作車・特装車

納期 お問合せ下さい。

備考 アルミ製もあります。取付けには、皿・バインド・トラスねじをご使用下さい。

