

# アルミニウム スプリングステー

# CAD B-219

## ALUMINIUM SPRING STAYS

B

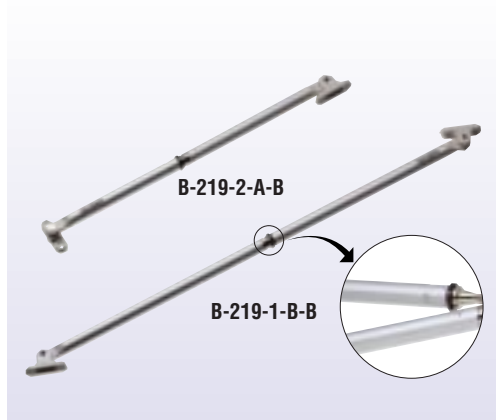

参考作動例  
Example of operation (reference)

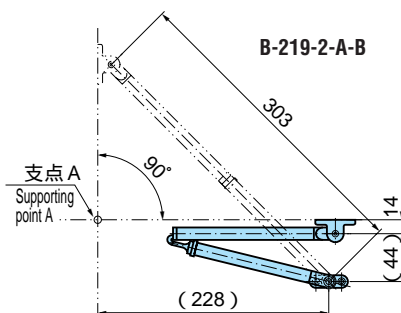

支点A 扉開閉支点位置により扉の開角度が変わります。  
Supporting point A: Cover opening angle varies depending on the position of the cover opening/closing supporting point.

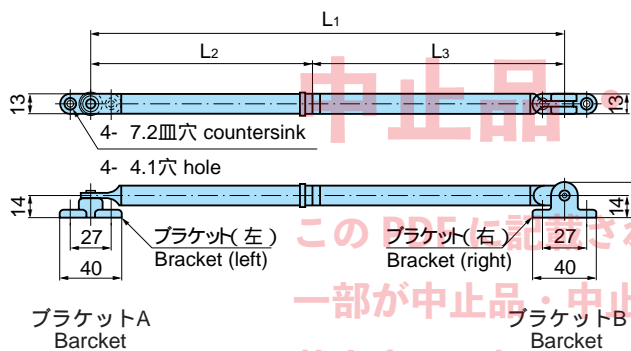

中止品・中止予定品

このPDFに掲載されている商品または一部が中止品・中止予定品となっています。掲載内容は更新していません。ご了承ください。

### 特徴 Feature

蓋を開けると自動的にストップバーの作動により固定します。ストップバーは引張るだけで解除されます。使用場所に応じて3タイプのブラケットの組合せが選べます。Can be secured automatically due to stopper operation when the covering is opened and released when the stopper is pulled. Three types of bracket are available to match the place of application.

**仕様** 材質: 本体/アルミニウム合金  
ブラケット/ナイロン(PA)  
表面仕上: 本体/アルマイト処理  
**用途** 船舶・車両・通信機器・測定機器  
標準品...即納します  
最大長以上に引張られる状況でのご使用は、ご遠慮下さい。引張り方向に対する保持機能は有してありません。

**Specifications** Material: Main body: Aluminum alloy.  
Bracket: Nylon (PA)  
Finish: Main body: Alumite treatment  
**Specific use** Ships, vehicles, communication or measuring equipment  
Avoid using it when it is tensioned over the maximum length. It has no holding function in the direction of tension

商品番号 Product No.	ブラケット Bracket		L1	L2	L3	製品自重(g) Tare weight
	左 Left	右 Right				
B-219-1-A-A	A	A	455	219	236	85
B-219-1-B-B	B	B				85
B-219-1-A-B	A	B	303	143	160	85
B-219-2-A-A	A	A				75
B-219-2-B-B	B	B	303	143	160	75
B-219-2-A-B	A	B				75

# ステンレス テーブル金具

# B-1847

## STAINLESS TABLE STAYS

TAKIGEN

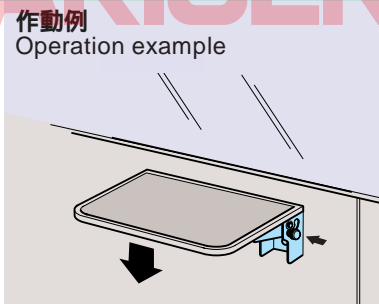

CAD STAINLESS SERIES

### 特徴 Feature

ステンレス製で耐食性に優れています。テーブルを上げるとストップバーの作動によりテーブルを固定します。ストップバーつまみを押せば収納可能になります。This product is made of stainless steel, providing excellent corrosion resistance. When the table is raised, the stopper functions to fix the table. When the stopper button is pushed in, the product will be enclosed.

**仕様** 材質: ステンレス鋼板(SUS304)  
表面仕上: パレル研磨  
許容荷重: 147N(15kgf) (金具先端部)  
**用途** 小型テーブル  
標準品...即納します

**Specifications** Material: Stainless steel (SUS304)  
Finish: Barrel polishing  
Allowable load: 147N (15kgf) (end of the metal fitting)  
**Specific use** Small tables.

商品番号 Product No.	備考 Remarks	製品自重(g) Tare weight	コード Code	価格 Price	箱入数 Quantity per box
B-1847-L	左用 For left	150	11852		
B-1847-R	右用 For right	150	11853		

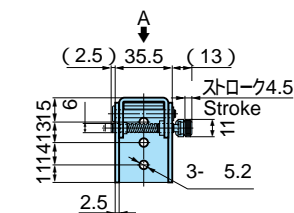

パネル穴明け寸法  
Panel drilling dimensions

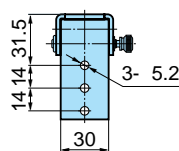
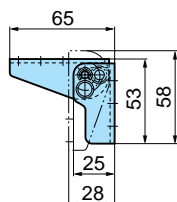
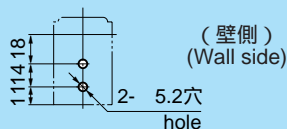

A 矢視図  
A view diagram