

K-254

鉄製

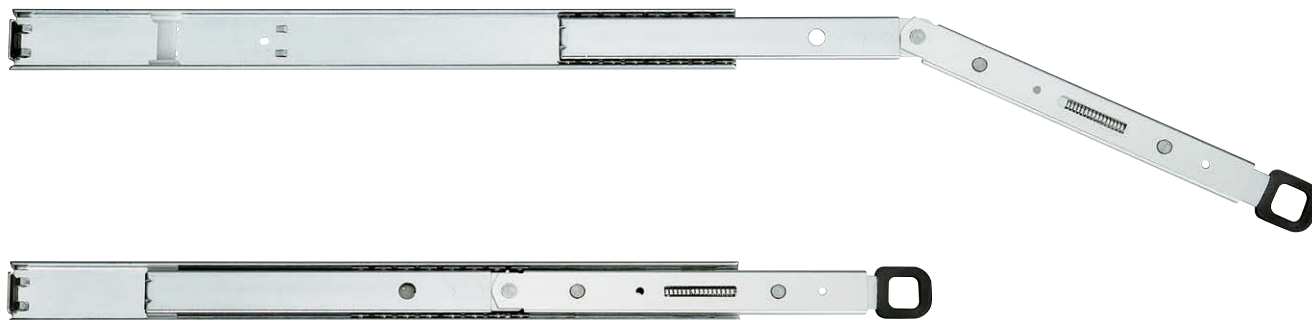

K-254-16

特徴 Feature

- 通常は水平を保ちますが、リングレバーを引くことにより先端200mmを上下に25°傾けることができ、高い位置のキーボード操作や配線処理が楽に行えます。
- リング部には手に優しいラバーコーティングが施されています。
- 簡易ロック機構付で振動によるレールの飛び出しがありません。
- Normally remains level but, when the ring lever is pulled, the end part 200mm long can tilt up or down 25° to allow the user to use a keyboard or carry out wiring at a high position with ease.
- The ring is rubber-coated to provide pleasant feel.
- A simple lock mechanism prevents inadvertent protruding of the rail.

仕様	● 材質: 冷間圧延鋼板 (SPCC) ● 表面仕上: 亜鉛めっきクロメート処理 (MFZn-C)
用途	● サーバラック・PC周辺機器・通信機器
納期	● 標準品・・・納期お問合せください
備考	● 取付けねじはM4バインドねじ、または小ねじをご使用ください。 ● 500g以上の荷重はかけないでください。 ● 本品は未永くご使用いただくために定期的に摺動部に潤滑剤の塗布をお願いします。(推奨潤滑剤: リチウム石鹼系極圧グリース)

Specifications	● Material: Cold-rolled steel plate (SPCC) ● Finish: Zinc plating chromate treatment (MFZn-C)
Specific-use	● Server racks, PC peripheral devices and communications devices
Remarks	● Use M4 binding screws or machine screws for installation. ● Do not apply a weight of 500g or more. ● To prolong use, it is recommended that a lubricant be applied regularly to the sliding parts. (Recommended grease: Lithium-soap base extreme-pressure grease)

キャスター

その他のK製品

モニターアーム

レベルアジャスター

ペダルロック

SLIDE RAILS
スライドレール

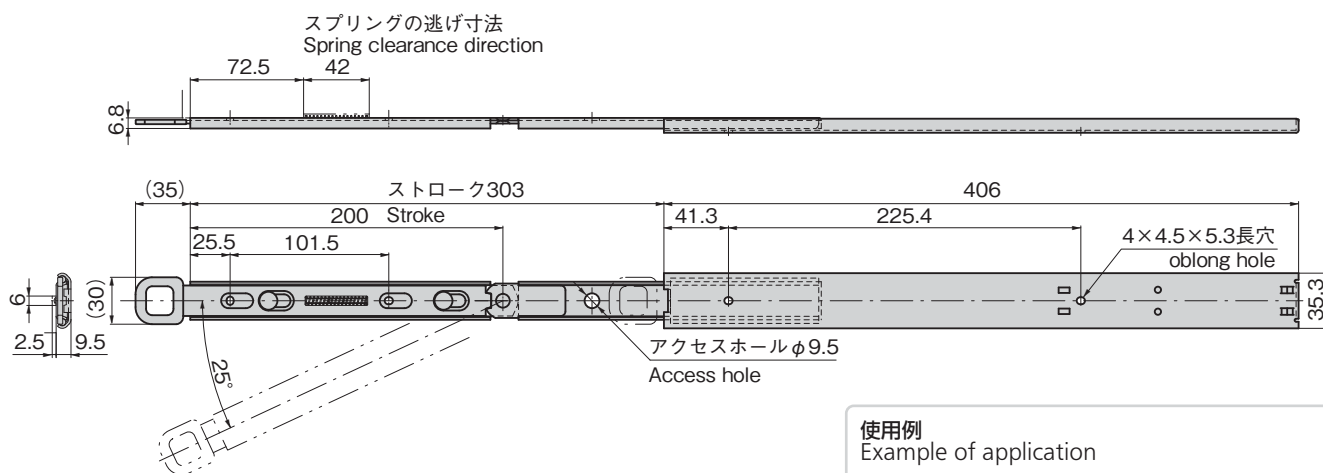

商品番号 Product No.	RoHS 10	製品質量 (g) Mass	コード Code
K-254-16		478	31360

●: RoHS10指令対応品 ▲: RoHS10指令に対応可能です。

