

K-1216
ステンレス製

K-216
鉄製



超重量用小型スライドレール
ULTRA HEAVY-DUTY SLIDE RAILS

キャスター・アジャスター
スライドレール

キャスター

その他の
K製品

モニター
アーム

レベル
アジャスター

ペダル
ロック

SLIDE RAILS
スライド
レール

特徴 Feature

- 小型ながら超重量の耐荷重です。
- 半導体・液晶製造装などのロングストロークを要するスライド部に最適です。
- Small, but able to withstand very heavy loads.
- Ideal for maintenance of semiconductor or liquid crystal manufacturing equipment, etc. where a long stroke is required.



K-216-800

仕様

- [K-1216] 材質：ステンレス鋼引抜き材 (SUS304)
- [K-1216] 表面仕上：アルミナブラスト
- [K-216] 材質：炭素鋼引抜き材 (S45C)
- [K-216] 表面仕上：亜鉛めっきクロメート処理 (MFZn-C)
- 納期 特注品・・・納期お問合せください
- 備考 最大2,000mm (ストローク)まで製作します。
- 本品は未永くご使用いただくために定期的に摺動部に潤滑剤の塗布をお願いします。(推奨潤滑剤：リチウム石鹸系極圧グリース)
- ※長尺重量商品のため送料が掛かります。詳細はお問合せください。

Specifications

- [K-1216] Material: Stainless steel drawing (SUS304)
- [K-1216] Finish: Alumina blasting
- [K-216] Material: Carbon steel drawing (S45C)
- [K-216] Finish: Zinc plating chromate treatment (MFZn-C)
- Remarks To prolong use, it is recommended that a lubricant be applied regularly to the sliding parts. (Recommended grease: Lithium-soap base extreme-pressure grease)

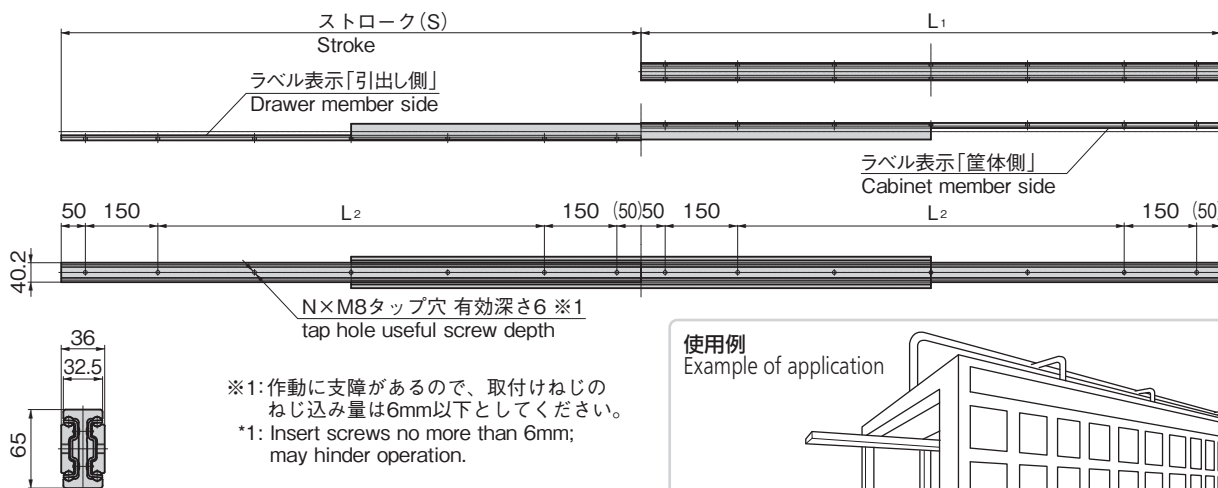

使用例
Example of application

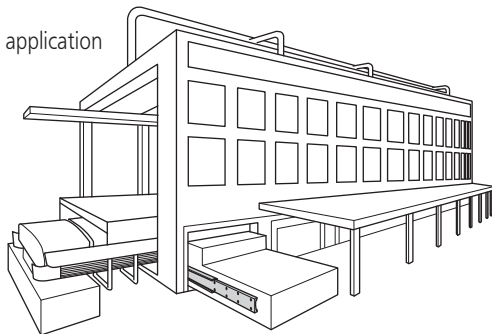

商品番号 Product No.	RoHS 10	備考 Remarks	L ₁	L ₂	(S)	N	製品質量 (g) Mass	参考許容荷重 N/pair Allowable load	コード Code
K-1216-800	●	ステンレス製	800	400 (P=200)	800	10	10,000	6,860	31823
K-1216-1200	●	Stainless steel	1200	800 (P=200)	1200	14	15,000	6,860	31824
K-216-800	●	鉄製	800	400 (P=200)	800	10	10,000	4,900	31480
K-216-1200	●	Iron	1200	800 (P=200)	1200	14	15,000	4,900	31481

●: RoHS10指令対応品 ▲: RoHS10指令に対応可能です。

価格確認



¥ 価格はタキゲンHPまたはページ番号の上部にある2次元コードよりご確認ください