

KC-339
ステンレス製

KC-339-G
アルミニウム製

レベルアジャスター
アジャストツール
ADJUSTER TOOLS



アジャストギア
ADJUSTER GEARS

K

キャスター・アジャスター
スライドレール

キャスター

その他の
K製品

モニター
アーム

LEVEL ADJUSTERS
レベル
アジャスター
ペダル
ロック
スライド
レール

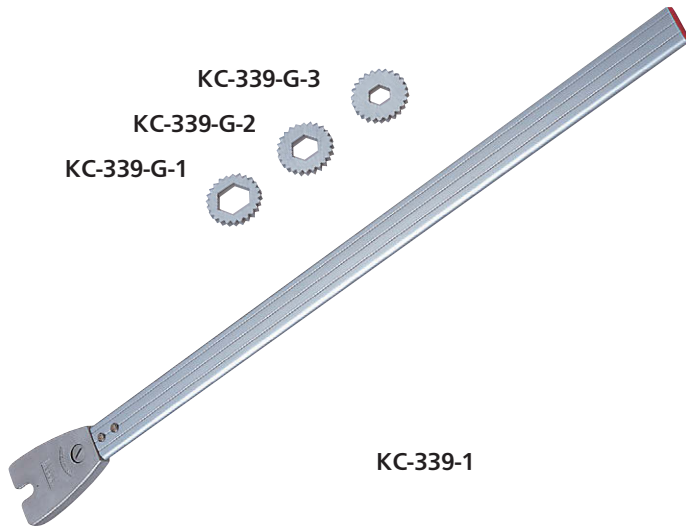

PAT.

特徴 Feature

- 奥脚のレベルアジャスターの高さ調整を容易に行えます。
- アップ・ダウンが簡単に切替えられます。
- 各種レベルアジャスターに適用します。
- It's easy to adjust the height of the level adjuster at the deeper end.
- Switching up and down is simple.
- Can be applicable to various level adjusters.

仕様	● 材質: 本体/ステンレス鋼物(SUS304) パイプ・ギア/アルミニウム合金押し材 (A6063S) ● 表面仕上: 本体/電解研磨 パイプ・ギア/アルマイト処理
用途	● 自動販売機・工作機械・精密機械
納期	● 標準在庫品
備考	● アジャストギアはアジャスターに装着されたままとなります。

Specifications	● Material: Main body: Cast stainless steel (SUS304) Pipe and gear: Aluminum alloy extrusion (A6063S) ● Finish: Main body: Electrolytic polishing Pipe and gear: Alumite treatment
Specific-use	● Vending machines, machine tools and precision equipment
Remarks	● Gears remains attached to adjusters.

[KC-339]

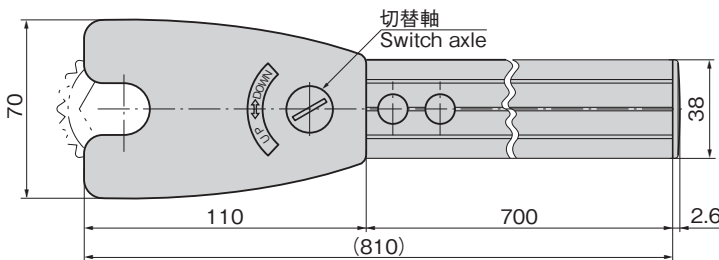
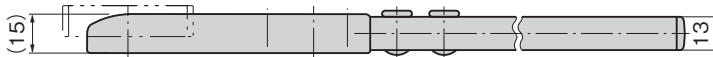
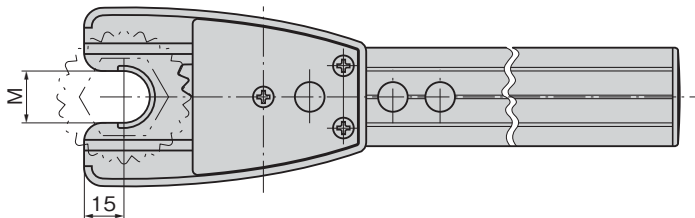

[KC-339-G]

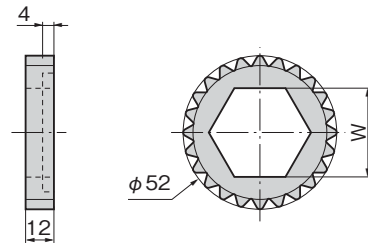

使用例
Example of application

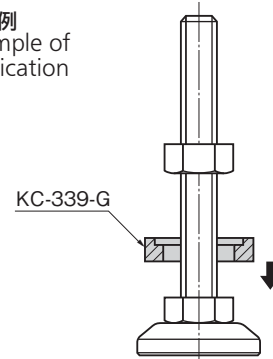

※商品番号が変更になりました。C-339→KC-339 ※Product No. have been changed.

商品番号 Product No.	RoHS 10	ボルトサイズ Bolt size	ナットサイズ Nut size	W	製品質量 (g) Mass	コード Code
KC-339-1	●	M20			763	22227
KC-339-2	●	M16			761	22228
KC-339-3	●	M12			766	22229
KC-339-G-1	●		M20	30	29	22230
KC-339-G-2	●		M16	24	37	22231
KC-339-G-3	●		M12	19	42	22232

●: RoHS10指令対応品 ▲: RoHS10指令に対応可能です。

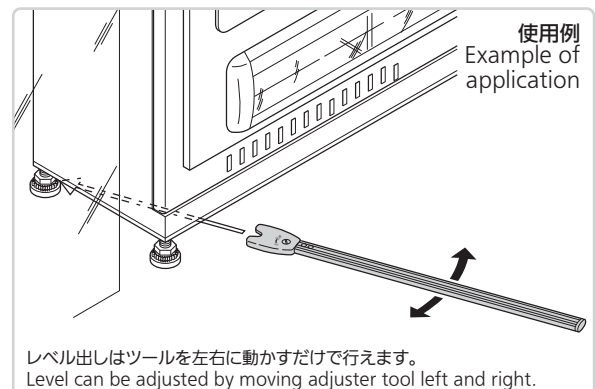

使用例
Example of application
レベル出しはツールを左右に動かすだけで行えます。
Level can be adjusted by moving adjuster tool left and right.

価格確認



¥ 価格はタキゲンHPまたはページ番号の上部にある2次元コードよりご確認ください

TAKIGEN
総合 27-2

1671