

レベルアジャスター

## KC-1275-C

ステンレス製

## KC-275-C

鉄製



KC-1275-C-11

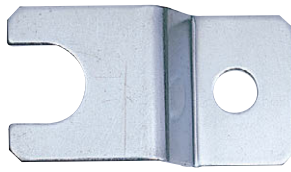

KC-275-C-1

[KC-1275-C-11~13]  
[KC-275-C-11~13]

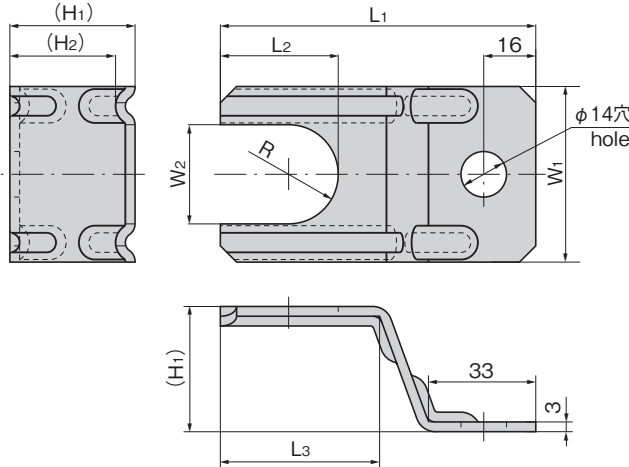

[KC-1275-C-1~3・6・7]  
[KC-275-C-1~3]

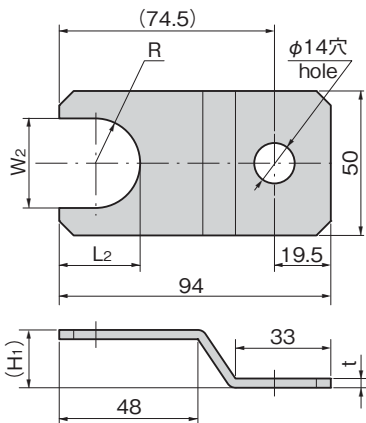

[KC-1275-C-4・4N/C-5・5N]  
[KC-275-C-4・4N/C-5・5N]

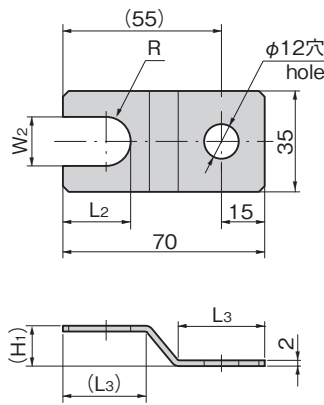

特徴 Feature

- レベルアジャスター専用の押さえ金具です。
- 工作機械の振動による機械の移動を防ぎます。
- 自動販売機の転倒を防止します。
- KC-1275/275-C-11~13は重荷重用レベルアジャスター (KC-1275-B) に対応した補強用リブ付き押さえ金具です。

- A stopper to fit the level adjuster.
- A machine tool can be fixed to prevent moves due to vibration.
- A vending machine can be fixed to prevent falling.
- KC-1275/275-C-11 to 13 are braces with reinforcing ribs, designed for level adjusters capable of withstanding heavy loads (KC-1275-B).

仕様

[KC-1275-C]	● 材質: ステンレス鋼板 (SUS304)
[KC-275-C]	● 材質: 冷間圧延鋼板 (SPCC)
[KC-275-C]	● 表面仕上: 亜鉛めっきクロメート処理 (MFZn-C)
用途	● 自動販売機・工作機械・情報処理機
納期	● 標準在庫品

Specifications

[KC-1275-C]	● Material: Stainless steel plate (SUS304)
[KC-275-C]	● Material: Cold rolled steel plate (SPCC)
[KC-275-C]	● Finish: Zinc plating chromate treatment (MFZn-C)
Specific-use	● Machine tools, vending machines and information equipment

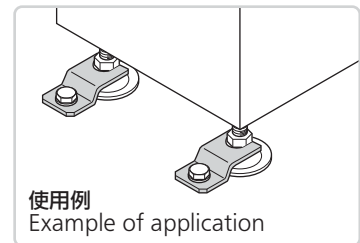

商品番号 Product No.		RoHS 10	備考 Remarks	L <sub>1</sub>	L <sub>2</sub>	L <sub>3</sub>	W <sub>1</sub>	W <sub>2</sub>	(H <sub>1</sub> )	(H <sub>2</sub> )	R	t		製品質量 (g) Mass		コード Code	
SUS	SPCC											SUS	SPCC	SUS	SPCC	SUS	SPCC
KC-1275-C-1	KC-275-C-1	●	M20用	97	36	49	54	30.5	38.5	32.5	15.25	3	3.2	115	120	31344	31343
KC-1275-C-2	KC-275-C-2	●	M16用	97	40	48	60	36.5	40.5	34.5	18.25	3	3.2	135	135	31341	31339
KC-1275-C-3	KC-275-C-3	●	M12用	110	51	59	70	46.5	45.5	39.5	23.25	3	3.2	160	170	31342	31340
KC-1275-C-4	KC-275-C-4	●	M10用	23.5	30	30	17	18	18	18	8.5	2		34		31483	31487
KC-1275-C-4N	KC-275-C-4N	●	M10用	23.5	29	29	17	14	14	14	8.5			34		31667	31665
KC-1275-C-5	KC-275-C-5	●	M8用	18.5	30	30	13	18	18	18	6.5			35		31484	31488
KC-1275-C-5N	KC-275-C-5N	●	M8用	18.5	29	29	13	14	14	14	6.5			35		31668	31666
KC-1275-C-6		●	M16用	25.3			24.5	35	35	35	12.3		3		113		31485
KC-1275-C-7		●	M12用	24			19	29	29	29	9.5			110		31486	

●: RoHS10指令対応品 ▲: RoHS10指令に対応可能です。

価格確認





レベルアジャスター対応表

Level adjuster table

〔ステンレス〕 Stainless steel

商品番号 Product No.	適用アジャスター Applicable adjusters	ページ Page
KC-1275-C-1	KC-1275-B-1・2・3	1662
KC-1275-C-2	KC-1275-A-1・2・3	1663
	KC-1275-B-4・5・6	1662
KC-1275-C-3	KC-1275-A-4	1663
	KC-1275-B-7	1662
KC-1275-C-4・4N	KC-1275-A-5	1663
KC-1275-C-5・5N	KC-1275-A-6	
KC-1275-C-6	KC-1275-A-11・12・13	
KC-1275-C-7	KC-1275-A-14	1662
KC-1275-C-11	KC-1275-B-11	
KC-1275-C-12	KC-1275-B-12	
KC-1275-C-13	KC-1275-B-13	

〔鉄〕 Iron

商品番号 Product No.	適用アジャスター Applicable adjusters	ページ Page
KC-275-C-1	KC-275-B-1・2・3	1662
KC-275-C-2	KC-275-A-1・2・3	
	KC-275-A-HEX-2・3・7	1666
	KC-275-B-4・5・6	1662
KC-275-C-3	KC-275-A-4	1663
	KC-275-B-7	1662
KC-275-C-4・4N	KC-275-A-5	1663
KC-275-C-5・5N	KC-275-A-6	
KC-275-C-11	KC-275-B-11	1662
KC-275-C-12	KC-275-B-12	
KC-275-C-13	KC-275-B-13	



KC-1275-B



KC-275-B



KC-1275-A



KC-275-A-HEX

キャスター

その他の  
K製品

モニター  
アーム

LEVEL ADJUSTERS

レベル  
アジャスター

ペダル  
ロック

スライド  
レール