

K-800-7

鉄製

VESA規格75mm×75mm／100mm×100mmに対応
振動に強いモニターアーム!

Compatible with VESA standard 75×75 mm/100×100 mm
Vibration-resistant monitor arm!



K-800-7

特徴 Feature

- 可動部固定機構付きで振動に強い構造です。
- VESA規格に対応。
- K-800-4の機能簡素化製品。
- アーム全体の仰角調整は「ヘッドレバー」を操作し固定、解除を行ってください。10度刻みに設定できますので、設定したい位置が決まったらアームをわずかに上下に振り、ヘッドレバーが噛み合う場所を探りながら固定させてください。
- Vibration-resistant structure with lock for moving parts.
- Complies with VESA standards.
- Product is same as K-800-4 with simplified capabilities.
- Operate then lock or unlock the "head lever" to adjust the elevation of the entire arm. Can be set in 10° increments; once in desired position, tilt arm up or down slightly to find where the head lever engages, and then lock.

仕様

- 材質：熱間圧延鋼板 (SPHC)
- 表面仕上：電着塗装 (ブラック)
- 想定モニター重量：3kg

納期

- 標準品・・・納期お問合せください

備考

- 取付け用ブラケットなども状況に合わせて製作します。

Specifications

- Material: Hot rolled steel plate (SPHC)
- Finish: Electrodeposition (black)
- Presumption monitor weight: 3kg

キャスター

その他の
K製品

MONITOR ARMS
モニターアーム
レール
アジャスター
ペダル
ロック
スライド
レール

[K-800-7]

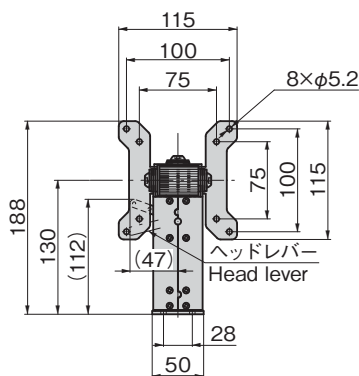
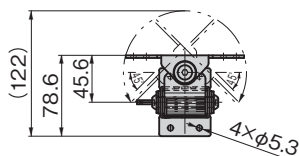

回転角度 180°
Turning angle
approximately 180°

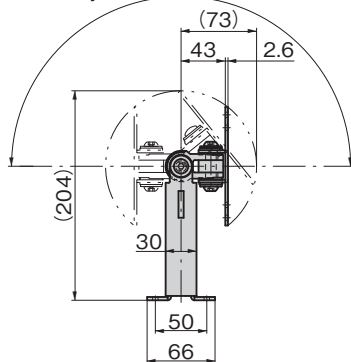

商品番号 Product No.	RoHS 10	コード Code
K-800-7		31840

- : RoHS10指令対応品
- ▲ : RoHS10指令に対応可能です。



価格確認