

K-613MEJ

鉄製 自在車

K-613MEK

鉄製 固定車

重量用キャスター



樹脂一体車輪キャスター RESIN INTEGRATED WHEEL CASTERS

K

キャスター・アジャスター
スライドレール

CASTERS

キャスター

その他の
K製品

モニター
アーム

レベル
アジャスター

ペダル
ロック

スライド
レール



K-613MEJS-150



K-613MEK-150

特徴 Feature

- 旋回始動性に優れたエラストマー一体車輪を使用しています。
- 耐油性・耐薬品性に優れています。
- ストッパー付自在車、自在車、固定車をお選びいただけます。
- Uses integrated elastomer wheels that overcome turning resistance smoothly.
- Superior oil and chemical resistance.
- Choice of swivel with stopper, swivel, and rigid casters.

仕様

- 材質：本体／熱間圧延鋼 (SPHC) 車輪／エラストマー (TPE・グレー)
- 表面仕上：本体／亜鉛めっきクロメート処理 (MFZn-C)

用途

- 大型・中型の機器

納期

- 標準品・・・納期お問合せください

備考

- 高荷重タイプ (K-613HE、1573ページ)、静音タイプ (K-613TMEJ、1574ページ) もあります。

Specifications

- Material: Main body: Hot rolled steel plate (SPHC) Wheel: Elastomer (TPE/Gray)
- Finish: Zinc plating chromate treatment (MFZn-C)

Specific use

- Large or medium sized equipment

[K-613MEJS]

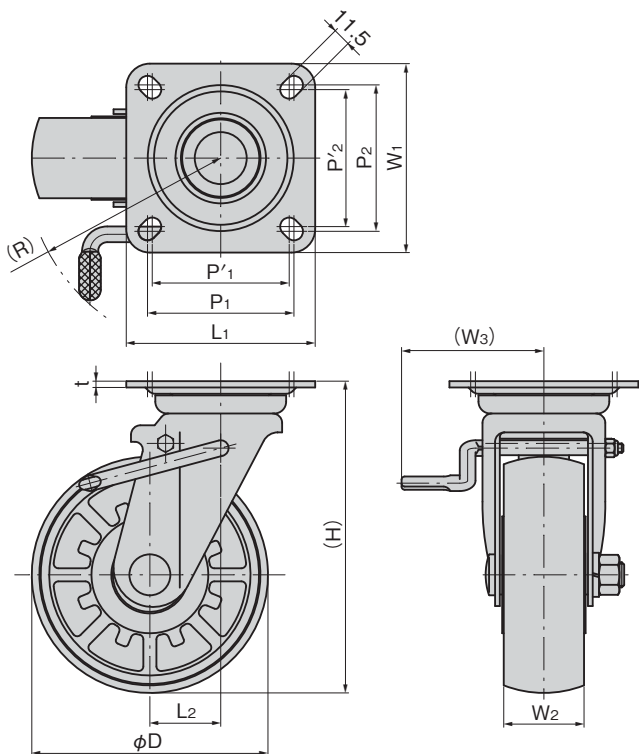

[K-613MEK]

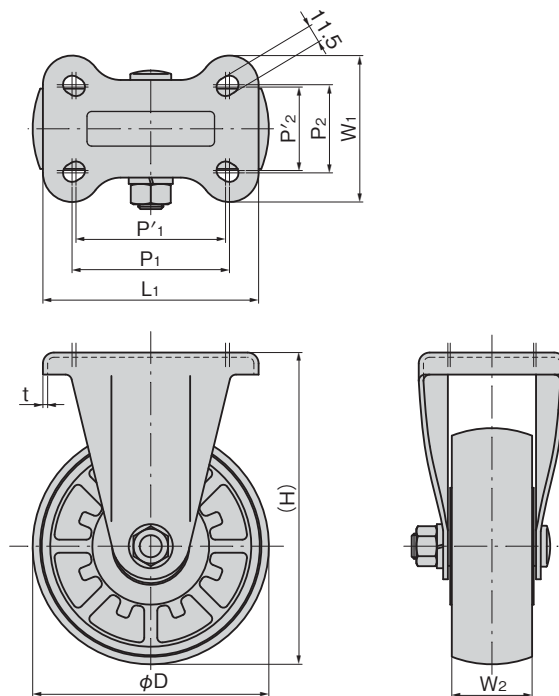

商品番号 Product No.	RoHS 10	備考 Remarks	D	(H)	L ₁ ×W ₁	P ₁ ×P ₂	(P' ₁ ×P' ₂)	L ₂	W ₂	(W ₃)	t	(R)	許容荷重N Allowable load	製品質量(g) Mass	コード Code
K-613MEJS-150	●	ストッパー付・自在車 With stopper/swivel	150	198	120×120	93×93	87×87	45	51	90	4	125	2,940	2,675	32008
K-613MEJS-200	●		201	251	140×140	112×112	105×105	58	53	117	4.5	154	3,920	4,399	32009
K-613MEJ-150	●	自在車 Swivel	150	198	120×120	93×93	87×87	45	51	/	4	/	2,940	2,477	32006
K-613MEJ-200	●		201	251	140×140	112×112	105×105	58	53	/	4.5	/	3,920	4,187	32007
K-613MEK-150	●	固定車 Rigid	150	198	137×93	100×56	95×53	/	51	/	3	/	2,940	2,022	32004
K-613MEK-200	●		201	251	151×102	112×63	107×60	/	53	/	4	/	3,920	3,251	32005

●: RoHS10指令対応品 ▲: RoHS10指令に対応可能です。

価格確認



¥ 価格はタキゲンHPまたはページ番号の上部にある2次元コードよりご確認ください

TAKIGEN
総合 27-2

1575