

K-507YS
鉄製 ストッパー付

K-507Y
鉄製 ストッパーなし

K-557Y
鉄製 固定

重量用キャスター

HEAVY DUTY SWIVEL AND RIGID CASTERS



K-507YNS-150



K-557YN-150

[K-507YS・K-507YNS]
[K-507Y・K-507YN]

特徴 Feature

- 車輪回転部にボールベアリングを採用、車輪の回転がスムーズです。
- ストッパー付きでは最大の荷重
- ON・OFF操作ペダルはともに踏込み方式のため、使用方法が簡易
- Ball bearings are incorporated in the wheel axle so wheel turns smoothly.
- The largest load among the stopper-incorporated types.
- Easy-to-operate pedal pressing type for turning ON/OFF.

仕様	● 材質：本体／熱間圧延鋼板 (SPHC) 車輪／UMCナイロン(濃紺色) ● 表面仕上：本体／亜鉛めっきクロメート処理 (MFZn-C)
用途	● 重荷重用台車・大型機械
納期	● 標準品・・・納期お問合せください
備考	● 固定車はK-557Yをご使用ください。 ● 使用温度：-20~+110℃

Specifications	● Material: Main body: Hot rolled steel plate (SPHC) Wheel: UMC nylon (Navy blue) ● Finish: Zinc plating chromate treatment (MFZn-C)
Specific use Remarks	● Heavy-duty flatbed pushcarts and large equipment ● Use K-557Y for the rigid type ● Ambient temperature: -20° C to +110° C

[K-557Y・K557YN]

特徴 Feature

- 車輪回転部にボールベアリングを採用、車輪の回転がスムーズです。
- Ball bearings are incorporated in the wheel axle so wheel turns smoothly.

仕様	● 材質：本体／熱間圧延鋼板 (SPHC) 車輪／UMCナイロン(濃紺色) ● 表面仕上：本体／亜鉛めっきクロメート処理 (MFZn-C)
用途	● 重荷重用台車・大型機械
納期	● 標準品・・・納期お問合せください
備考	● 自在車はK-507YS・K-507Yをご使用ください。 ● 車輪は他の材質もあります。

Specifications	● Material: Main body: Hot rolled steel plate (SPHC) Wheel: UMC nylon (Navy blue) ● Finish: Zinc plating chromate treatment (MFZn-C)
Specific use Remarks	● Heavy-duty flatbed pushcarts and large equipment ● Use K-507YS and K-507Y for the swivel type.

[K-507YS・K-507YNS]
[K-507Y・K-507YN]

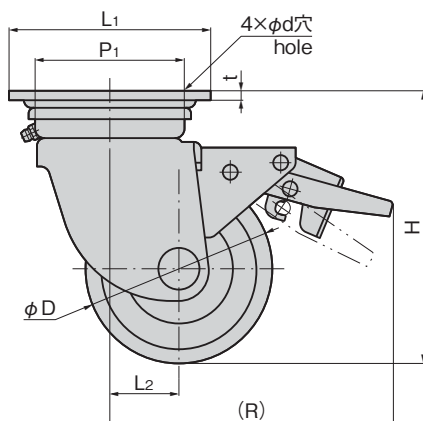
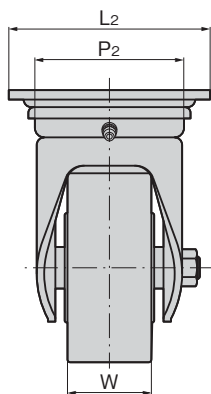

[K-557Y・K-557YN]

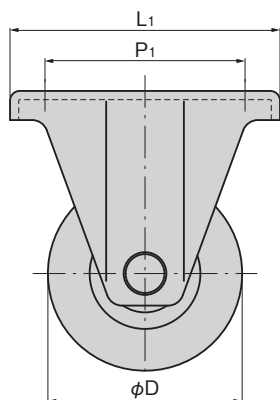
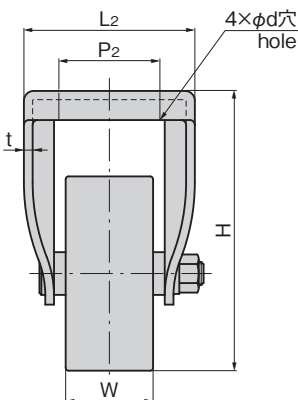

商品番号 Product No.	RoHS 10	備考 Remarks	D	H	L1×L2	P1×P2	L2	W	t	d	(R)	許容荷重N Allowable load	製品質量(g) Mass	コード Code
K-507YS-100	●	ストッパー付き With stopper	100	144	108×108	80×80	37	45	5	11	150	4,500	2,235	31368
K-507YNS-130	●		130	177	108×108	80×80	40	50	5	11	185	4,900	3,454	31567
K-507YNS-150	●		150	198	120×120	90×90	45	50	5	11	195	5,390	4,227	31568
K-507YNS-200	●		200	250	140×140	112×112	58	63	6	14	250	6,480	7,172	31569
K-507Y-100	●	ストッパーなし Without stopper	100	144	108×108	80×80	37	45	5	11	/	4,500	1,835	31364
K-507YN-130	●		130	177	108×108	80×80	40	50	5	11	/	4,900	2,975	31570
K-507YN-150	●		150	198	120×120	90×90	45	50	5	11	/	5,390	3,737	31571
K-507YN-200	●		200	250	140×140	112×112	58	63	6	14	/	6,480	6,342	31572
K-557Y-100	●	固定 Rigid	100	144	139×88	103×52	/	45	4.5	11	/	4,500	1,435	31372
K-557YN-130			130	177	140×96	100×56	/	50	5	11	/	4,900	2,542	31573
K-557YN-150			150	198	140×96	100×56	/	50	5	11	/	5,390	2,730	31574
K-557YN-200			200	250	151×102	112×63	/	63	5	14	/	6,480	4,740	31575

●: RoHS10指令対応品 ▲: RoHS10指令に対応可能です。

キャスター・アジャスター
スライドレール

CASTERS
キャスター

その他の
K製品

モニター
アーム

レベル
アジャスター

ペダル
ロック

スライド
レール

価格確認

