

振動機器などの固定に最適
Perfect for bolting down vibrating equipment



C-1514-C-8



C-1514-C-8 + C-1514-C-8A
[皿ねじ用ボルト受け]
Flat head screw base



C-1514-C-8 + C-1514-C-8B
[なべねじ用ボルト受け]
Round screw base

特徴 Feature

- 輸送車両内部に設置される機器の固定、扉の固定などの設置に最適です。
- 締付けは時計回りに手締にて行います。緩めるときは本体のノブの部分を引き上げながら反時計回りに回します。工具の必要がありません。
- Perfect for bolting equipment located in transport vehicles, doors, etc.
- Tighten by hand turning clockwise. To loosen, turn counter-clockwise while pulling up on knob. No tools required.

仕様	● 材質: ステンレス鋼物(SCS13) ● 表面仕上: 電解研磨
用途	● 振動機器・運搬設備
納期	● 標準品・・・納期お問合せください
備考	● 特注で有効ねじを長くすることも可能です。製作ロットはご相談ください。
Specifications	● Material: Cast stainless steel (SCS13) ● Finish: Electrolytic polishing
Specific use	● Vibrating equipment, transport equipment



参考動画



[本体 C-1514-C-8]
Body

[受け C-1514-C-8A]
Catch

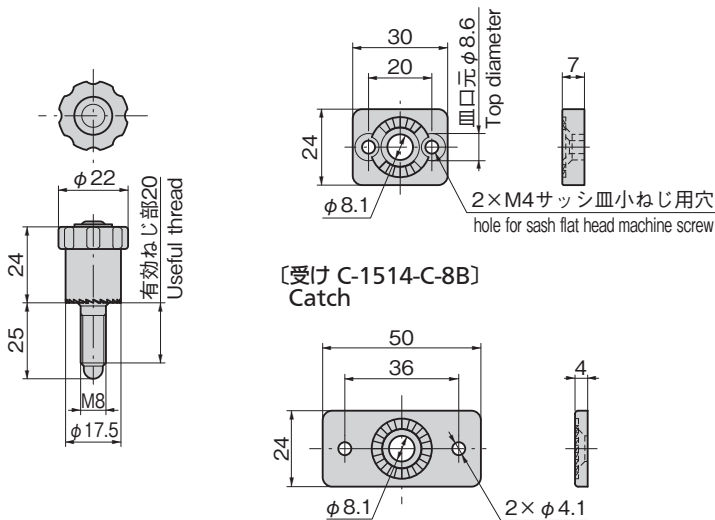

使用例
Example of application

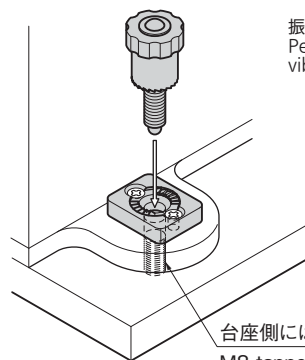

振動機器などの固定に最適です。
Perfect for bolting down vibrating equipment.

台座側にはM8タップ加工が必要です
M8 tapped holes must be prepared in base being bolted to

商品番号 Product No.	RoHS 10	備考 Remarks	製品質量(g) Mass	コード Code
C-1514-C-8	●	緩み止めボルト Non-loosening bolt	46	24774
C-1514-C-8A	●	皿ねじ用ボルト受け Flat head screw base	31	24775
C-1514-C-8B	●	なべねじ用ボルト受け Round screw base	32	24776

●: RoHS10指令対応品 ▲: RoHS10指令に対応可能です。



価格確認