



C-111-2



鍵違い
Key differences



特徴 Feature

- シリンダー錠部を90°回せば鍵がなくても施錠することができます。
- Can be locked by turning the cylinder lock 90° so key is not needed in this case.

仕様	● 材 質：シリンダー錠部／亜鉛合金(ZDC) 掛金部／冷間圧延ステンレス鋼板(SUS430)
	● 表面仕上：シリンダー錠部／クロムめっき(MZCr) 掛金部／光沢バレル研磨
	● 鍵 番 号：鍵違い
	● 付 属 品：キー3本
用途	● 船舶・車両・厨房機器・屋外用機器
納期	● 標準在庫品
備考	● C-111-1は中止品になりました。

Specifi-cations	● Material: Cylinder lock: Zinc alloy (ZDC) Hook: Cold rolled stainless steel plate (SUS430)
	● Finish: Cylinder lock: Chrome plating (MZCr) Hook: Gloss barrel polishing
	● Key No.: Differences
	● Accessories: Three keys
Specific use	● Ships, vehicles, kitchen and outdoor equipment
Remarks	● C-111-1 is no longer manufactured.

ファスナー

ロータリー
ロック

ラッチ錠

ドア
キャッチ

EV充電
サポート金具

フリーザー
周辺機器

特装車
金具

パイプ
関連金具

INDUSTRIAL LOCKS
工業用
錠前

電磁波
対策

パッキン

窓枠・
カードホルダー

ゴム脚・
グロメット

ビス・ナット・
ワッシャー

ラッシング・
ベルト・パワル

その他の
C製品

[C-111-2]

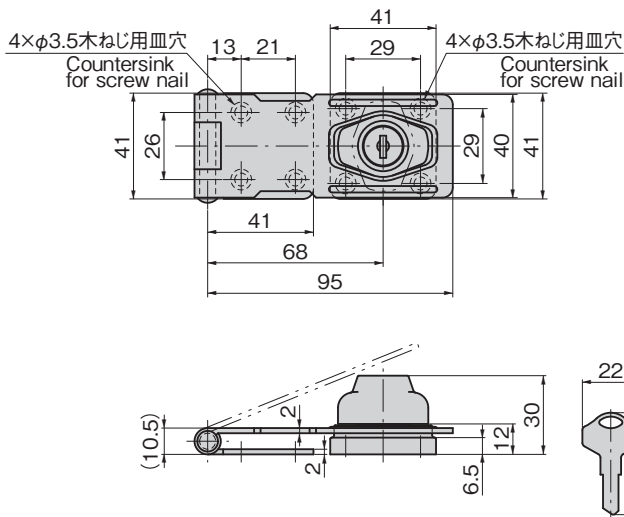

[C-111-3]

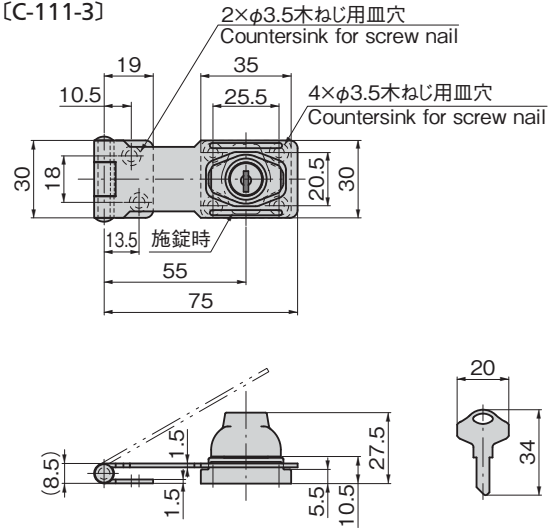

[C-111-4]

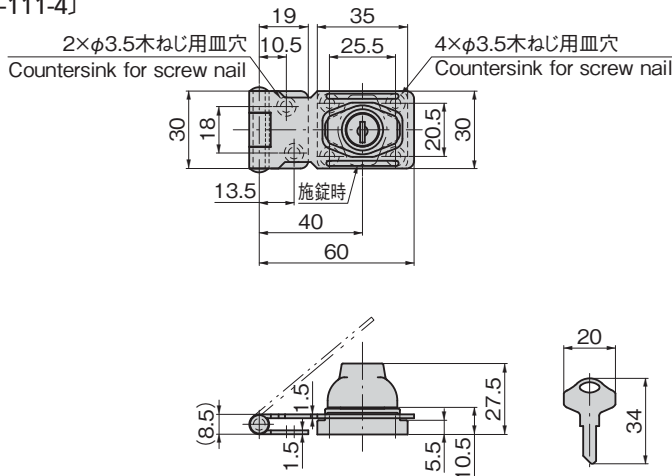

商品番号 Product No.	RoHS 10	製品質量(g) Mass	コード Code
C-111-2 鍵違い key differences		216	20393
C-111-3 鍵違い key differences		110	20394
C-111-4 鍵違い key differences		105	20395

- : RoHS10指令対応品
- ▲ : RoHS10指令に対応可能です。



価格確認