

# CP-559-ML

樹脂製



## 樹脂製ロックアウト用掛け具

RESIN LATCH FOR LOCKOUT



CP-559-ML

PAT.PEND.

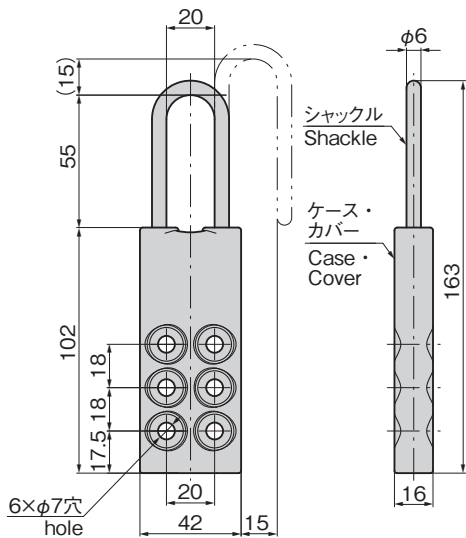

### 特徴 Feature

- 金属摺動を無くしたメタルタッチレス構造で、金属粉が発生しません。
- オール樹脂製のため非常に軽量です。
- 最大で6名の作業者が同時にロックアウトできます。
- Feature a metal touchless structure with no metal parts rubbing together, so no metal particle generation.
- All-resin, lightweight design.
- Up to 6 workers can lock out a facility at the same time.

仕様	● 材 質： ケース・カバー／ポリカーボネート(PC) シャックル／ポリフェニレンサルファイド(PPS)
用途	● 二次電池・半導体などの製造装置のロックアウト
納期	● 標準品・・・納期お問合せください
備考	● 樹脂製品のため防犯目的の使用はできません。 ● シャックルをステンレス製にすることもできます。

Specifications	● Material: Case, cover: Polycarbonate (PC) Shackle: Polyphenylene sulfide (PPS)
Specific-use	● Secondary battery and semiconductor manufacturing equipment lockout, etc.
Remarks	● Resin product; cannot be used as a crime prevention measure. ● Shackle can also be made of stainless steel.

商品番号 Product No.	RoHS 10	製品質量(g) Mass	コード Code
CP-559-ML	●	62	25264

●: RoHS10指令対応品 ▲: RoHS10指令に対応可能です。

¥ 価格はタキゲンHPまたはページ番号の上部にある2次元コードよりご確認ください

樹脂製  
ビス・ナット  
ワッシャー  
ラッシング・  
ベルト・バルブ  
その他の  
製品

価格確認



TAKIGEN  
総合 27-2

1331