

C-587-DL
亜鉛合金製



シリンダー付ダイヤル南京錠
CYLINDER DIAL PADLOCK

ファスナー・ラッチ錠・キャッチ錠前装置・周辺機器



C-587-DL



鍵違い
Key differences



C-587-DL + C-587-DL-RC

PAT.

特徴 Feature

- 任意の暗証番号に設定できます。
- 暗証番号の設定数は10,000通りです。
- キーでも施錠できます。
- 錠前は操作性に優れたハイセキュリティリバーシブルキーTAK80タイプを標準装備
- 南京錠本体の腐食を予防します。(C-587-DL-RC)
- ダイアル部や鍵穴に異物が侵入するのを防ぎます。(C-587-DL-RC)

- Set preferred combination number.
- Up to 10,000 combination numbers settable.
- Can be locked/unlocked with a key.
- Lock comes standard with new reversible easy-operation TAK80-type key.
- Prevents corrosion of padlock body.(C-587-DL-RC)
- Prevents intrusion of foreign matter through dial and keyhole.(C-587-DL-RC)

仕様

[C-587-DL]	● 材質: 本体/亜鉛合金(ZDC) 吊金/ステンレス鋼(SUS304) 錠前部/快削黄銅棒(C3604BD) ● 表面仕上: 本体/クロムめっき(MZCr) 錠前部/クロムめっき(MBCr)
[C-587-DL-RC]	● 材質: エチレンプロピレンゴム(EPDM)
付属品	● キー2本 ● 最大鍵違い数: 11万8,000通り
用途	● 大型フェンス, 点検口
納期	● 標準品・・・納期お問合せください
備考	● 出荷時は「0000」に設定されています。 ● 施錠は吊金を完全に押込んだ状態で行ってください。 ● タイヤルの暗証番号は必ず記録してください。 ● キーで解錠した状態で暗証番号の変更はできません。故障の原因になります。 ● 本体の持ち運び、保管する時は必ず施錠状態にしてください。 ● 止め番、指定同番、指定番号、マスターシステムも製作します。 ● 錠前はパーソナルコインロックC-288にも組替え可能です。詳細はお問合せください。

[C-587-DL]

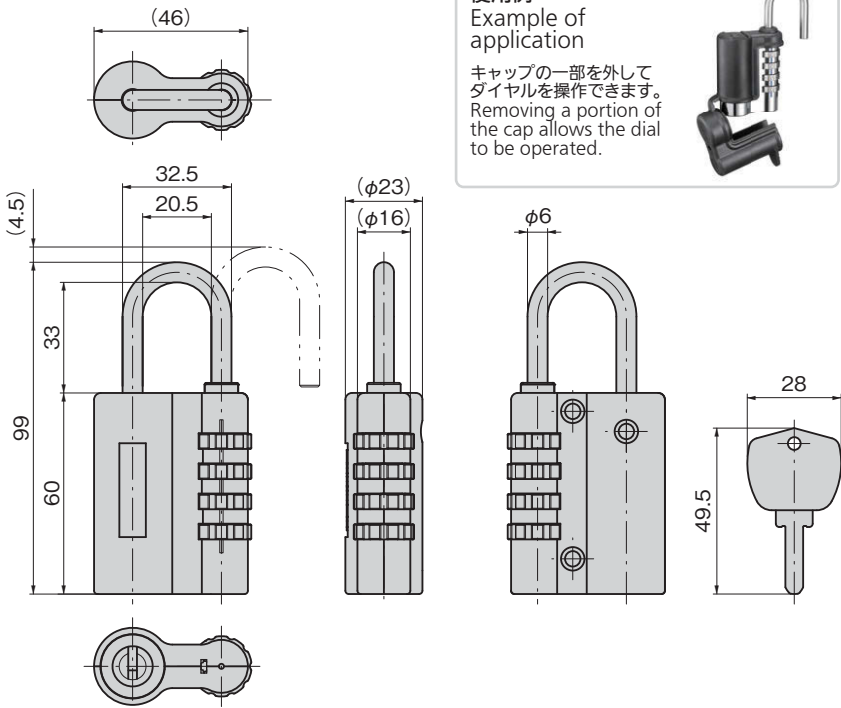

使用例
Example of application

キャップの一部を外してダイヤルを操作できます。 Removing a portion of the cap allows the dial to be operated.



[C-587-DL-RC]

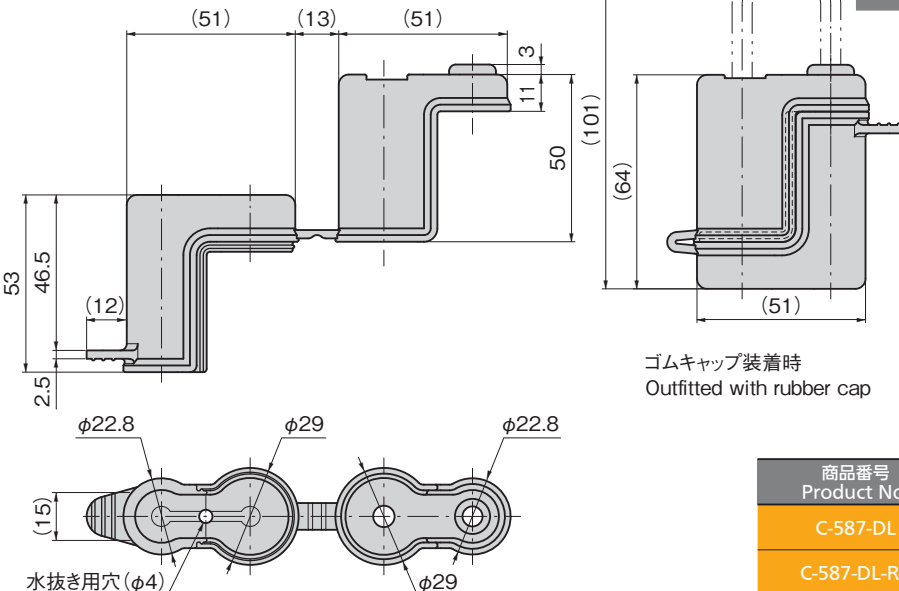

ゴムキャップ装着時
Outfitted with rubber cap

Specifications

[C-587-DL]	● Material: Main body: Zinc alloy (ZDC) Shackle: Stainless steel (SUS304) Lock portion: Free cutting brass bar (C3604BD) ● Finish: Main body: Chrome plating (MZCr) Lock portion: Chrome plating (MBCr) ● Accessories: Two keys ● Max. no. of key differences: 118,000
[C-587-DL-RC]	● Material: Ethylene propylene rubber (EPDM)
Specific use	● Large fences, inspection doors
Remarks	● Combination set to "0000" when shipped. ● Lock with shackle fully pushed in. ● Be sure to record the dial combination number. ● The combination number cannot be changed while the padlock is unlocked with a key. May cause malfunction. ● Be sure to lock before carrying or storing the padlock.

暗証番号の設定(変更)方法

※シリンダー錠を必ず施錠状態にして行ってください。

- ① 暗証番号4桁を青マークのライン上に合せて、吊金を持ち上げる
- ② 吊金を持ち上げながら180°回転させる
- ③ 吊金を押し込みながら、ライン上の番号に任意の番号に変更する
- ④ 吊金を再度180°回転させ、元に位置にセットし設定完了

How to set (change) the dial number

※ Be sure to lock the cylinder lock before changing the dial number.

- ① Align 4-digit combination to unlock on the blue line, and lift shackle.
- ② Rotate shackle 180 degrees while lifting it.
- ③ Pushing in on the shackle, change the number to any preferred number on the line.
- ④ Rotate the shackle 180 degrees again to its original position and complete setting.

商品番号 Product No.	RoHS 10	備考 Remarks	製品質量(g) Mass	コード Code
C-587-DL	●	本体 Main body	272	25143
C-587-DL-RC	●	ゴムキャップ Rubber cap	17	25180

●: RoHS10指令対応品 ▲: RoHS10指令に対応可能です。

Ⓜ 価格はタキゲンHPまたはページ番号の上部にある2次元コードよりご確認ください

INDUSTRIAL LOCKS
工業用錠前
電磁波対策
パッキン
窓枠・カードリーダー
ゴム脚・グロメット
ビス・ナット・ワッシャー
ラッシング・ベルト・パワフル
その他のC製品

価格確認

