

CP-999
プラスチック製

ファスナー
ロータリー
ロック
ラッチ錠
ドア
キャッチ
EV充電
サポート金具
フリーザー
周辺機器
特装車
金具
パイプ
関連金具
工業用
錠前
電磁波
対策
パッキン
窓枠・
カードリダー
ゴム脚・
グロメット
ビス・ナット・
ワッシャー
ラッシング・
ベルト・パワフル
その他の
C製品

INDUSTRIAL LOCKS

特徴 Feature

- 錠前付のため、人為的ないたずらから守ります。
- 給油と給水の誤注入を鍵違いにより防止します。
- 本体は樹脂を使用しており、環境特性に優れています。
- 内部構造がスラムラッチ式のため、塩・砂・腐食によるかみ込みの発生を少なくし、スムーズな脱着を可能にしました。
- 錠前は操作性に優れた防塵シャッター付新型リバーシブルキーを使用
- Comes with lock to protect from intentional mischief.
- Because of using two different keys, pouring oil and water cannot be mistaken.
- Body uses resin for high level of environmental friendliness.
- Internal slam latch mechanism decreases deterioration due to salt, grit, and corrosion, thus enabling smooth detachment.
- The lock is equipped with a new type of reversible key incorporating a dustproof shutter.

仕様	●材 質：ポリアミド (PA66) ●付 属 品：キー2本
用途	●給油口・給水口
納期	●標準品・・・納期お問合せください
備考	●標準品は鍵違いです。 ●同一鍵番号も製作します。 ●快適にご使用いただくために、随時、潤滑スプレーなどを注入し、動作確認してください。 ●緩み防止剤など、溶剤を使用する際は十分に検証を行ってください。

Specifications	●Material: Polyamide (PA66) ●Accessories: Two keys
Specific use	●Oil and water filler ports.
Remarks	●The standard product is different key type. ●For smooth operation, lubricate it by oil spray at certain intervals and check the operation. ●Be sure to test adequately when using a solvent such as thread-locking fluid.



CP-999-1-F

鍵違い
Key differences



CP-999-1-W



CP-999-2-W



CP-999-2-F

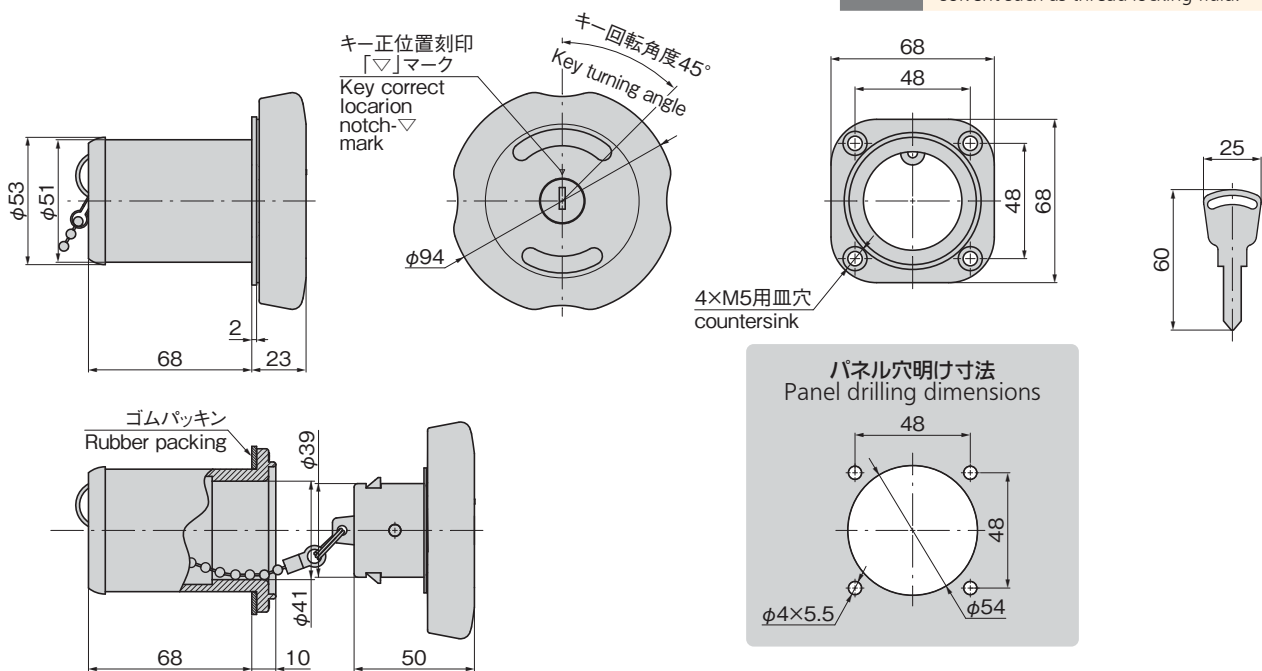

使用例
Example of application

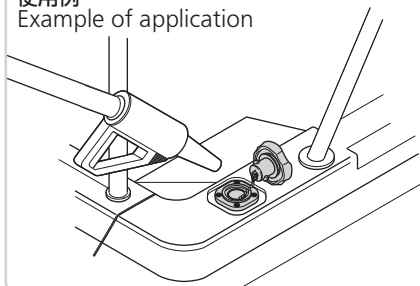

商品番号 Product No.	RoHS 10	用途 Specific use	備考 Remarks	キャップ標準色 Cap standard color	製品質量 (g) Mass	コード Code
CP-999-1-F		給油口 Fuel		グレー Gray	250	21658
CP-999-1-W		給水口 Water		ブルー Blue		21659
CP-999-2-F		給油口 Fuel	ゴムシャッター付き With a rubber shutter	グレー Gray		21660
CP-999-2-W		給水口 Water	ゴムシャッター付き With a rubber shutter	ブルー Blue		21661

●: RoHS10指令対応品 ▲: RoHS10指令に対応可能です。

¥ 価格はタキゲンHPまたはページ番号の上部にある2次元コードよりご確認ください

