

## 特徴 Feature

- ハイセキュリティ錠前TAK80内蔵のシリンダー錠です。
- TAK80装備のハンドルにご使用できます。
- 鍵は施錠時のみ抜けるため施錠忘れがありません。
- The cylinder lock is built into the high-security TAK 80 lock.
- Can be used on handles equipped with a TAK 80 lock.
- Key can be removed only when locking so you don't fail to lock.



C-430



キーNo.TAK80  
Key

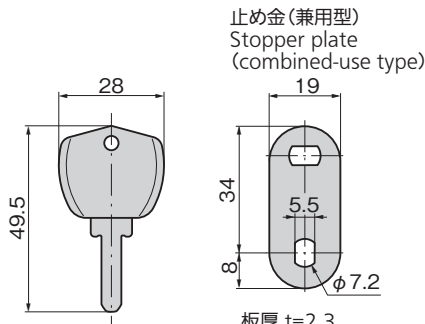

板厚 t=2.3  
Plate thickness

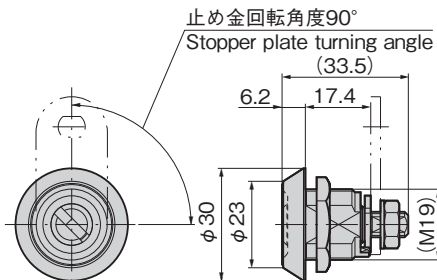

## パネル穴明け寸法 Panel drilling dimensions

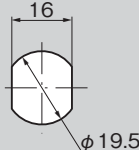

仕様	<ul style="list-style-type: none"> <li>● 材質: 本体/快削黄銅棒 (C3604BD) キー/黄銅板 (C3713P)</li> <li>● 表面仕上: 本体/クロムめっき (MBCr) キー/ニッケルめっき (MBNi)</li> <li>● 最大鍵違い数: 11万8,000通り</li> <li>● 付属品: キー2本・止め金</li> </ul>
用途	● 自動販売機・各種筐体
納期	● 標準在庫品
備考	<ul style="list-style-type: none"> <li>● マスターシステム、指定同番、鍵違いも製作します。お問合せください。</li> <li>● キーモールドは、黒色以外に赤色・青色・黄色があります。お問合せください。</li> <li>● 防塵キャップC-330-RCが装着できます。(空転リングとの併用が必要です。詳細は1350ページ)</li> <li>● 標準品は右開き用です。(左開き用はお問合せください。)</li> <li>● 錠前に無理な力が掛かると破損の原因となります。</li> </ul>

Specifications	<ul style="list-style-type: none"> <li>● Material: Main body: Free cutting brass bar (C3604BD) Key: Brass plate (C3713P)</li> <li>● Finish: Main body: Chrome plating (MBCr) Key: Nickel plating (MBNi)</li> <li>● No. of max. key differences: 118,000</li> <li>● Accessories: Two keys, stopper plate</li> </ul>
Specific use	● Automatic vending machines, various structures
Remarks	<ul style="list-style-type: none"> <li>● Key molds are available in red, blue and yellow, in addition to black.</li> <li>● Standard product is right-opening.</li> <li>● Applying unreasonable force may damage the lock.</li> </ul>

商品番号 Product No.	RoHS 10	製品質量 (g) Mass	コード Code
C-430 同番 keyed alike	●	88	23617

●: RoHS10指令対応品 ▲: RoHS10指令に対応可能です。

価格確認



¥ 価格はタキゲンHPまたはページ番号の上部にある2次元コードよりご確認ください