

C-1567

ステンレス製

ファスナー
錠前装置・周辺機器
錠前
錠前なし

錠前

錠前

錠前

錠前

錠前

錠前

錠前

錠前

錠前

錠前

錠前

錠前

錠前

錠前

錠前

錠前

錠前

錠前

錠前

錠前

錠前

錠前

錠前

錠前

錠前



コーナーロックII CORNER LOCKS II

特徴 Feature

- 従来のコーナーロックのコンパクト化を実現
- ステンレス製で破壊・耐食性に優れています。
- 施錠時はキーのいらないワンタッチロック方式
- チェーンを使用しないため、鉄筋カッターなどによる切断から守ります。
- ロック結合部は曲線形状によりパールの進入を防止します。
- キーパーフリー機構により、扉を閉める際、キーパーとロック本体が干渉する心配はありません。
- 錠前は本体底部に組込まれているためドリル破壊は困難です。
- 錠前はM4六角レンチ1本で簡単に交換できます。
- 日本自動販売システム機械工業会規格錠前が組込み可能です。
- 標準錠前はパーソナルコインロック(C-288)を使用
- 右取付け用・左取付け用(本図・写真共右取付け用です。)

破壊・こじ開けから守ります



鍵違い
Key differences

C-1567-R

[C-1567-R] (右 Right-installation)

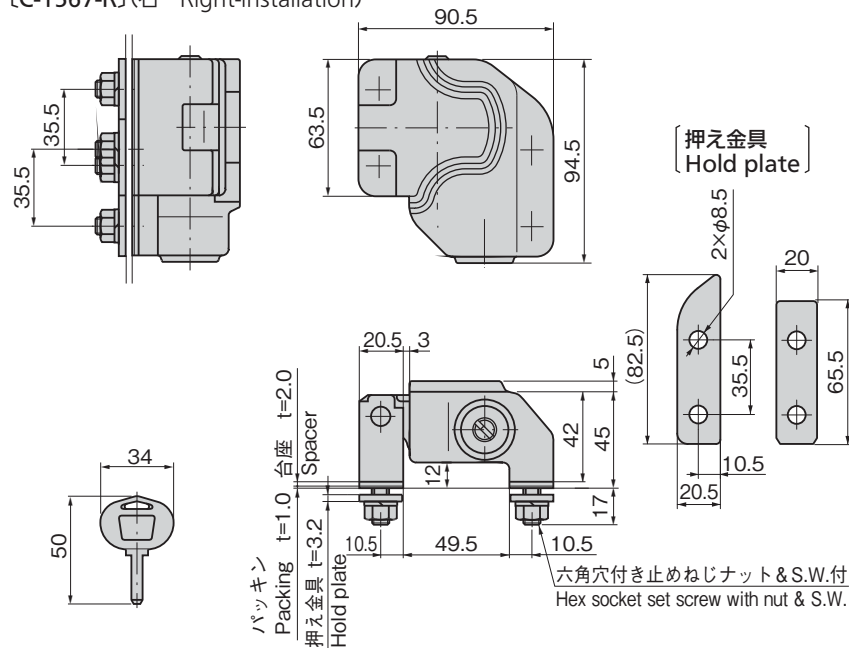

パネル穴明け寸法(C-1567-R)
Panel drilling dimensions

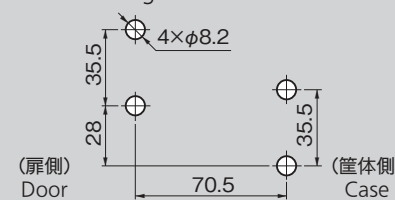

パネル穴明け寸法(C-1567-L)
Panel drilling dimensions

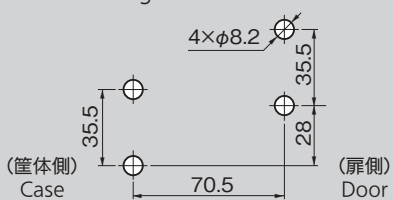

仕様	<ul style="list-style-type: none"> ●材質: 本体/ステンレス鋼铸件(SUS304) シリンダー錠部/快削黄銅棒(C3604BD) キー/黄銅板(C3713P) ●表面仕上: 本体/電解研磨 シリンダー部/クロムめっき(MBCr) キー/ニッケルめっき(MBNi) ●同一鍵番号・指定番号も製作します。 ●最大鍵違い数: 17万7,000通り ●標準品は鍵違いです。 ●付属品: キー2本・紙製穴明けプレート・押え金具・止めねじ4本(ナット・S.W.付) ●製品質量: 本体/1,000g、フック/180g
用途	●自動販売機・各種機器
納期	●標準品・・・納期お問合せください
備考	●錠前なしには錠前及びキーは付属していません。1267ページの自動販売機標準錠前からお選びください。

Specifications	<ul style="list-style-type: none"> ●Material: Main body: Cast stainless steel (SUS304) Cylinder lock: Free cutting brass bar (C3604BD) Key: Brass plate (C3713P) ●Finish: Main body: Electrolytic polishing Cylinder lock: Chrome plating (MBCr) Key: Nickel plating (MBNi) ●No. of max. key differences: 177,000 ●Accessories: Two keys, Perforation marker sheet, hold plate and four set screw (with nuts and S.W.) ●Mass: Main body: 1,000g. Hook: 180g
Specific use	●Vending machines and other various equipment
Remarks	●No lock or key is supplied for lock-less models. Choose from the vending machine standard locks on page 1267.

商品番号 Product No.	RoHS 10	備考 Remarks	製品質量(g) Mass	コード Code
C-1567-L		左取付け Left-installation	1,180	22819
C-1567-R		右取付け Right-installation	1,180	22887
C-1567-L 錠前なし Without lock		左取付け Left-installation		24014
C-1567-R 錠前なし Without lock		右取付け Right-installation		24015

●: RoHS10指令対応品 ▲: RoHS10指令に対応可能です。

価格確認



使用例
[C-1567-R]
Example of application

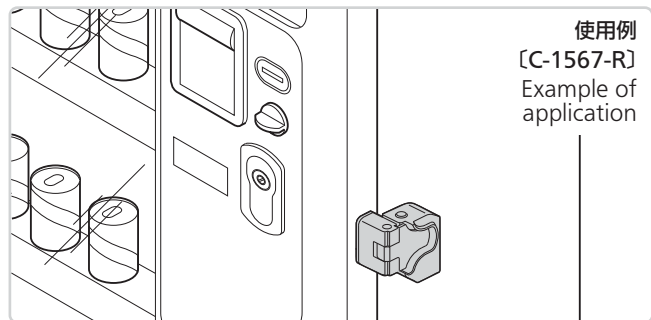

取付け例
[C-1567-R]
Example of installation

