



## 特徴 Feature

- L型ガードのローコストタイプです。
- 錠前はフロントガードの底部に組込れているため、錠前部のドリル破壊・いたずらを防止します。
- 設置後も錠前の交換はドライバー1本で行なえます。
- ワンタッチ施錠で施錠忘れがありません。
- 右用です。
- 日本自動販売システム機械工業会規格錠前が組込み可能です。

- Low-cost L-type guard.
- Lock is built into bottom of front guard, preventing mischief or drilling of lock.
- After the lock is installed, lock replacement requires the use of a screw driver.
- One-touch locking helps prevent failure to lock.
- The lock is for right-hand use.
- Locks that conform to the Japan Vending System Manufacturers Association standards can be incorporated.



C-591-R

鍵違い  
Key differences

## [C-591-R]

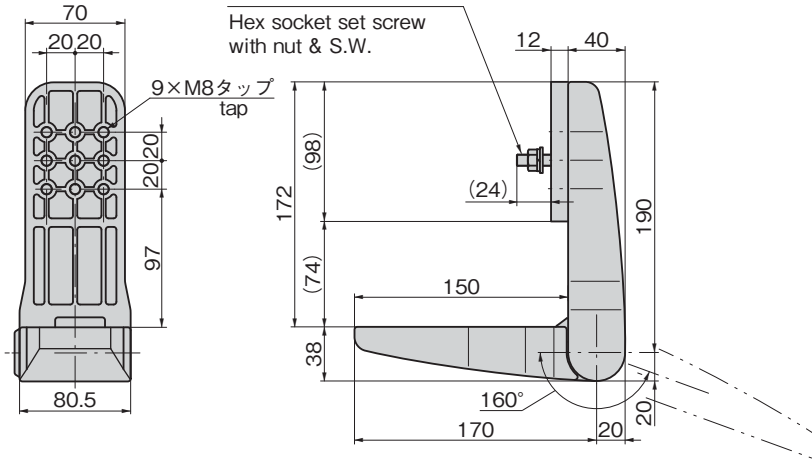
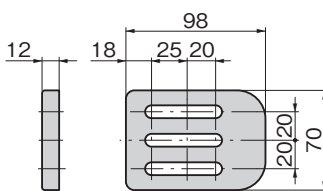
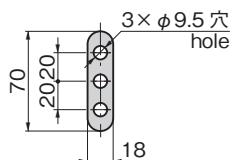
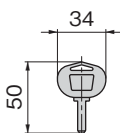
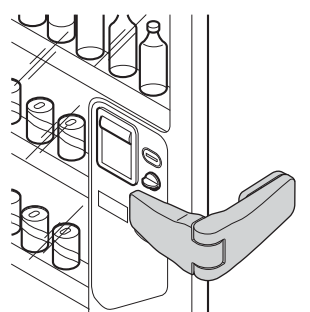
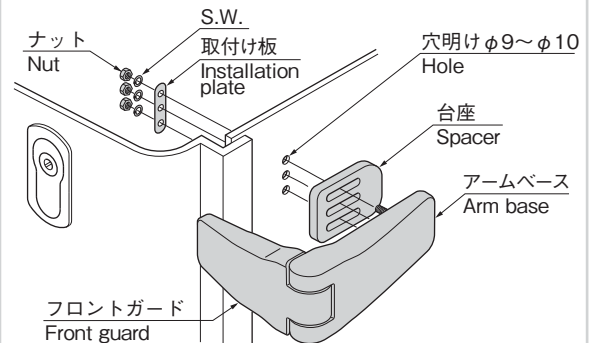
M8×50 六角穴付止めねじ  
ナット&S.W. 付Hex socket set screw  
with nut & S.W.[台座  
Spacer][取付け板  
Installation plate][キー  
Key]使用例  
Example of application取付け例  
Example of Installation

仕様	● 材 質: 本体/アルミニウム合金(ADC) シリンダー錠部/快削黄銅棒(C3604BD) キー/黄銅板(C3713P)
	● 表面仕上: 本体/焼付塗装(シルバーメタリック) シリンダー錠部/クロムめっき(MBCr) キー/ニッケルめっき(MBNi)
	● 最大鍵違い数: 17万7,000通り ● 付 属 品: キー2本・台座・取付け板・六角穴付止めねじ・ナット・S.W.

用途	● 自動販売機・各種機器
納期	● 標準品・・・納期お問合せください
備考	● マスターシステム。硬質錠前などお客様の仕様にあった錠前の組込みが可能です。 ● 錠前なしには錠前及びキーは付属していません。1267ページの自動販売機基準錠前からお選びください。

Specifications	● Material: Body: Aluminum alloy (ADC) Cylinder lock: Free-cut brass rod (C3604BD) Key: Brass plate (C3713P)
	● Surface finish: Body: Baked finish (silver metallic) Cylinder lock: Chrome plating (MBCr) Key: Nickel plating (MBNi)

Specific-use	● Maximum number of key types: 177,000 types
Remarks	● Accessories: Two keys, spacer, installation plate, hexagon socket set screw, nuts and S.W.

商品番号 Product No.	RoHS 10	備 考 Remarks	製品質量(g) Mass	コード Code
C-591-R	●	鍵違い Key differences	1,735	24024
C-591-R 錠前なし		錠前なし Without lock	1,635	23999

●: RoHS10指令対応品 ▲: RoHS10指令に対応可能です。

¥ 価格はタキゲンHPまたはページ番号の上部にある2次元コードよりご確認ください