

特徴 Feature

- 施設内向簡易マンホールロックです。
- ステンレス製で耐食性に優れています。
- マンホール蓋の鍵穴をふさぎ、いたずらや事故を防ぎます。
- 現在設置されているマンホール蓋にそのまま使用可能です。
- 各マンホールメーカーの蓋に取付け可能です。
- Simple manhole lock for use inside facilities.
- Corrosion-resistant stainless steel is used.
- Key cylinder on the manhole cap is covered so mischief or trouble is prevented.
- Installation on the current-used manhole cap is quite easy.
- Great compatibility with many kinds of manholes by different manufacturers.

仕様	● 材質：ステンレス鋼铸件(SUS304) ● 表面仕上：サンドブラスト処理
用途	● 衛生設備用マンホールなど
納期	● 標準在庫品
備考	● 専用ハンドル(C-1669-H)は別売です。 ● ハンドルはC-1269-AH(1259ページ)でもご使用できます。(オプション) ● 車輛などの通行がある道路には使用しないでください。 ● 過度な締込みは製品の機能を損なう恐れがあります。
Speci- fications	● Material: Stainless cast steel plate (SUS304) ● Surface treatment: Sand blasting
Specific use	● Manholes for sanitary facilities, etc
Remarks	● The special handle (C-1669-H) is optional. ● Can be used for handle of C-1269-AH (page 1259) model. (optional) ● Do not use for roadways with vehicle traffic. ● Overtightening may affect the product's ability to function.



C-1669-H



C-1669-1



C-1669-2

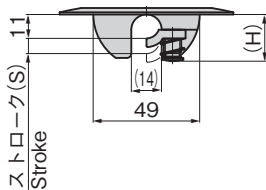
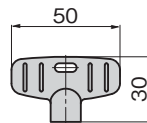
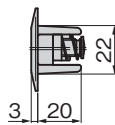
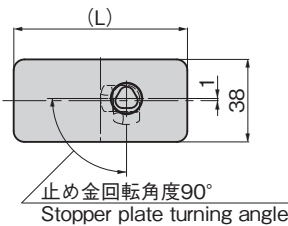

使用例 Example of application

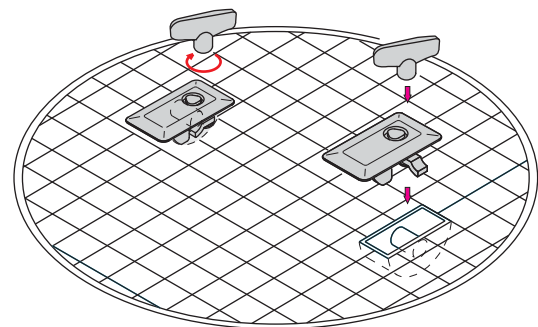

商品番号 Product No.	RoHS 10	備考 Remarks	(L)	(H)	(S)	製品質量(g) Mass	コード Code
C-1669-1	●	本体 Main body	80	22	8.5	47.7	23064
C-1669-2		本体 Main body	60	21	7.0		23065
C-1669-H	●	ハンドル Handle					23066
C-1269-AH		ハンドル Handle					22959

● : RoHS10指令対応品 ▲ : RoHS10指令に対応可能です。

ファスナー
ロータリー
ロック
ラッチ錠
ドア
キャッチ
EV充電
サポート金具
フリーザー
周辺機器
特装車
金具
パイプ
関連金具
工業用
錠前
電磁波
対策
パッキン
窓枠・
カードリダー
ゴム脚・
グロメット
ビス・ナット・
ワッシャー
ラッシング・
ベルト・パワ
その他の
C製品

