

ボルトが隠れて取付けスッキリ



C-1563-H-8-50



C-1563-Z40-8-50

[C-1563-H]

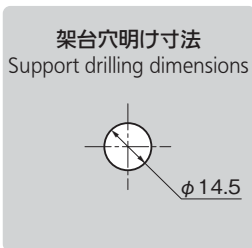
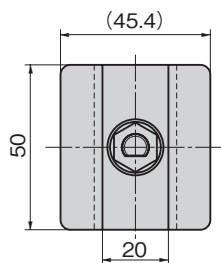

[C-1563-Z]

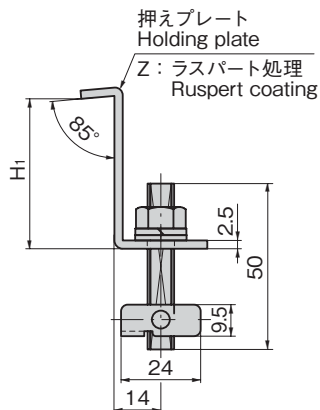
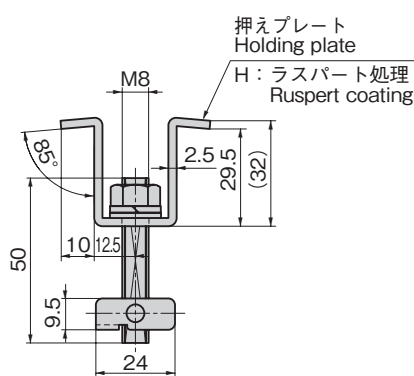
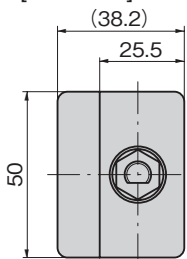

取付け方法 (C-1563-H)
Installation method

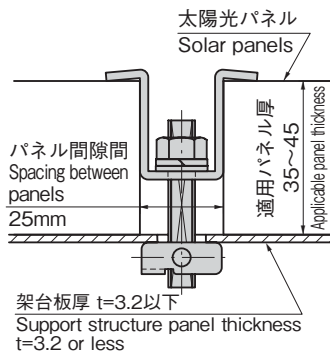

取付け方法 (C-1563-Z)
Installation method

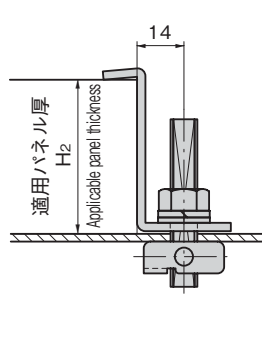

特徴 Feature

- 太陽光パネルの間にボルトが隠れるため、スッキリと施工できます。(C-1563-H)
- 表側からの作業のみで太陽光パネル締結作業が可能です。(裏側に手を回す必要がありません)
- ボルトとナットの共回りを防いでいるため、電動工具による施工が可能です。
- 押えプレートを変更することで、様々な形状の太陽光パネル取付け部品として使用できます。
- The bolts are hidden between the solar panels, making the installation neat and elegant. (C-1563-H)
- Fastening of solar panels possible with work only from front (eliminates need to reach behind).
- No turning together of nut and bolt, allowing work with an electric tool.
- Changing the holding plate allows use as a mounting part for various solar panel designs.

仕様

- 材質: ステンレス鋼板(SUS304)
- 表面仕上: 押えプレートH・Z・Dカットボルト・フック/ラスパート処理
その他/バレル研磨
- 付属品: ナット1個、平ワッシャー、S.W.
- 締付けトルク: 8.0N・m
- 用途: 太陽光パネル
- 納期: 標準在庫品
- 備考: 太陽光パネルフレーム形状に合せ、押えプレートをご用意します。お問合せください。
● ねじ山を破損させる恐れがあるため、インパクトドライバーのご使用はお控えください。電動ドライバー(衝撃タイプではない物)または手締めにて取付けてください。
● 焼付黒塗装タイプは製造を中止しました。
● C-1563-H-8-60、C-1563-Z46-8-50、C-1563-Z50-8-50は中止品になりました。

Specifications

- Material: Stainless steel plate (SUS304)
- Finish: Holding plate H, Z, D-cut bolt: Ruspert coating
Other: Barrel-polishing
- Accessories: Nut, plain washers, spring washers
- Tightening torque: 8.0N・m
- Specific use: Solar panels
- Remarks: Holding plates matched to different solar panel frame shapes are available. Contact us for details.
● Avoid using an impact driver; may damage bolt threads. Install with an electric driver (non-impact type) or by hand-tightening.
● Baked black type is no longer manufactured.
● C-1563-H-8-60, C-1563-Z46-8-50, and C-1563-Z50-8-50 are no longer manufactured.



商品番号 Product No.	RoHS 10	H ₁	H ₂	製品質量(g) Mass	コード Code
C-1563-H-8-50				120	24485
C-1563-Z35-8-50		34.2	35	92	24475
C-1563-Z40-8-50		39.2	40	97	24501