

## FC-1793

ステンレス製

コーナーバンパー  
CORNER BUMPERS

## 特徴 Feature

- コンテナ同士の衝撃による破損を防ぎます。
- Prevent mutual containers from damage on impact.

## 仕様

- 材 質：ステンレス鋼鋳物(SUS304)
- 表面仕上：酸洗処理

## 用途

- コンテナ

## 納期

- 標準在庫品



FC-1793

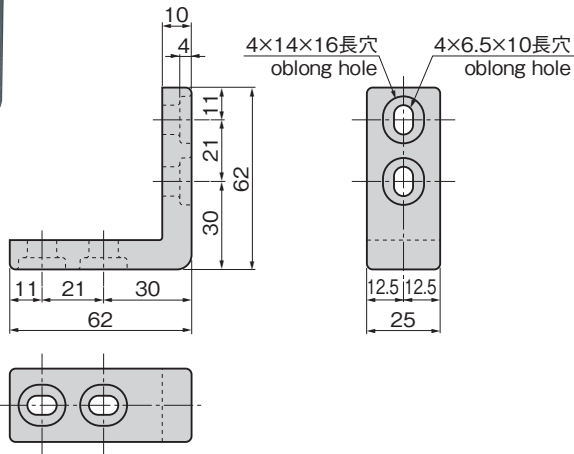

- |                     |                                           |
|---------------------|-------------------------------------------|
| Specifi-<br>cations | ● Material: Cast stainless steel (SUS304) |
| Specific use        | ● Finish: Acid cleaning                   |
|                     | ● Containers                              |

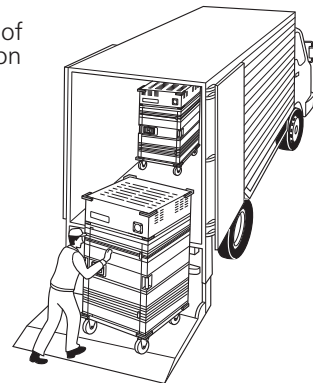
使用例  
Example of  
application

価格確認

TAKIGEN  
総合 27-2

1238

商品番号 Product No.	RoHS 10	製品質量(g) Mass	コード Code
FC-1793		183	62806

- : RoHS10指令対応品
- ▲ : RoHS10指令に対応可能です。