

C-871-1



C-871-2

特徴 Feature

- 押しボタンハンドルのプッシュロッドを横方向の動きに変換できます。
- ワイヤーやロッドに簡単にリンクできます。
- The push rod of the push button handle can be set for moving horizontally.
- The rod and the wire can be linked easily.

仕様	● 材質：冷間圧延鋼板 (SPCC) ● 表面仕上：亜鉛めっきクロメート処理 (MFZn-C)
用途	● 特装車・バンボディー・シャッター
納期	● 標準在庫品
備考	● 薄型シャッター用リンク装置として使用できます。 ● A-870 (447ページ)、A-871 (445ページ)、A-199 (448ページ) などと組合せてご使用ください。

Specifications	● Material: Cold rolled steel plate (SPCC) ● Finish: Zinc plating chromate treatment (MFZn-C)
Specific-use	● Specially equipped vehicles, van's bodies, shutters
Remarks	● Can be used as the thin type shutter link mechanism. ● Use in combination with A-870 (page 447), A-871 (page 445) and A-199 (page 448) is recommended.

商品番号 Product No.	RoHS 10	製品質量 (g) Mass	コード Code
C-871-1	●	250	21517
C-871-2	●	110	21518
C-871-2-S	●	121	23575

- : RoHS10指令対応品
- ▲ : RoHS10指令に対応可能です。

[C-871-1]

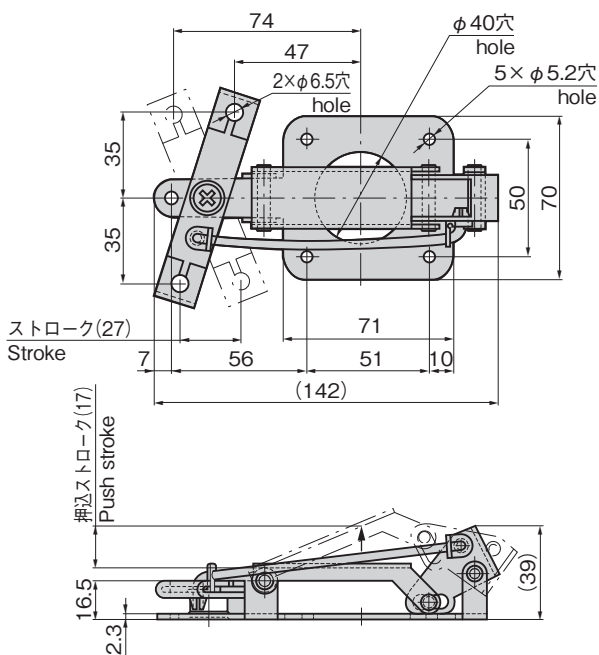

[C-871-2]
[C-871-2-S]

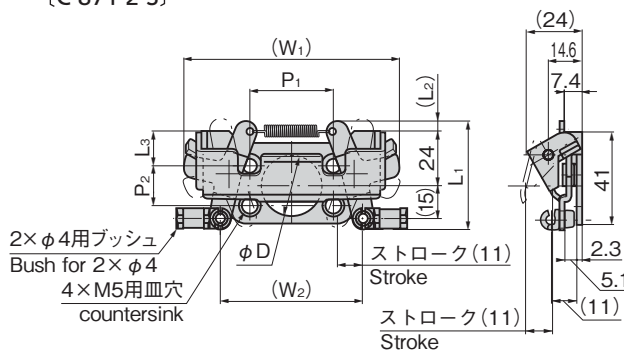

商品番号 Product No.	L ₁	(L ₂)	L ₃	(W ₁)	(W ₂)	P ₁	P ₂	D	適用ハンドル Applicable handle
C-871-2	48	5	15	93	62	36	18	27	A-870-P, S
C-871-2-S	49	5.5	16.5	98	64	38	15	22	A-871-2-S, AP-871-2-S

使用例
Example of application

C-871-1

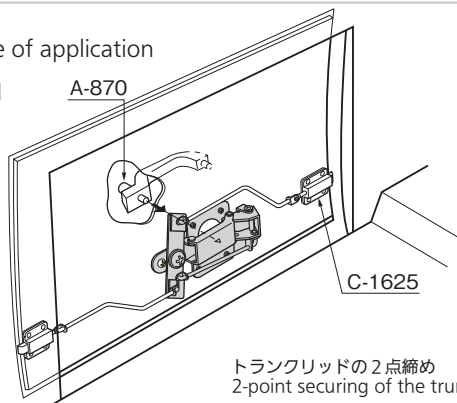

使用例
Example of application

C-871-2-S

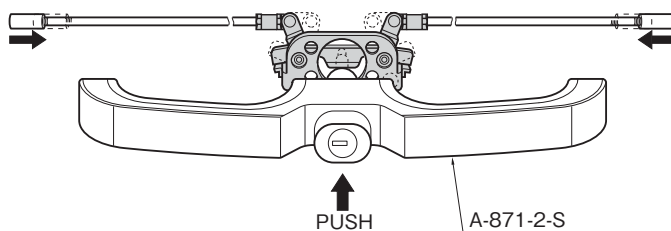

価格確認



TAKIGEN
総合 27-2

1229