

C-1849
ステンレス製

C-849
鉄製

C-849-T
鉄製



小型スナッチロック
SMALL-SIZED SNATCH LOCKS

ファスナー・ラッチ錠・キャッチ
錠前装置・周辺機器

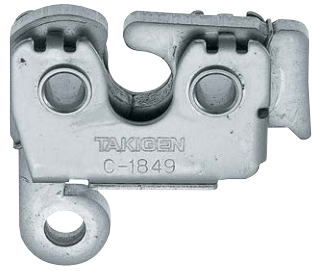

C-1849



C-849-T

特徴 Feature

- ステンレス製で耐食性に優れています。(C-1849)
- 小型ながら強力に扉をホールドします。
- 各種ハンドル・錠前からの遠隔操作が簡単にセットできます。
- 取付けが簡単です。
- 左右兼用型
- Corrosion-resistant stainless steel is used (C-1849)
- Small snatch lock holds the door firmly.
- The remote control mechanism operating from any type of handle and lock can easily be set up.
- Installation is easy.
- For both left-hand and right-hand use.

[C-1849]

- 仕様
- 材質：ステンレス鋼板 (SUS304)
 - 表面仕上：バレル研磨
 - 使用荷重：980N

[C-849][C-849-T]

- 仕様
- 材質：冷間圧延鋼板 (SPCC)
 - 表面仕上：本体/亜鉛めっきクロメート処理 (MFZn-C) カム部/浸炭焼入処理
 - 使用荷重：980N
- 用途
- 車両用小扉・小型バスリッド
- 納期
- 標準在庫品
- 備考
- 受金具は付属していません。

[C-1849]

- Specifications
- Material: Stainless steel plate (SUS304)
 - Finish: Barrel polishing
 - Working load: 980N

[C-849][C-849-T]

- Specifications
- Material: Cold rolled steel plate (SPCC)
 - Finish: Main unit: Zinc plating chromate treatment (MFZn-C) Cams: Cementation hardening
 - Working load: 980N
- Specific use
- Small doors of vehicles, lids of small buses
- Remarks
- The striker is not included.

商品番号 Product No.	RoHS 10	製品質量 (g) Mass	コード Code
C-1849	●	75	22808
C-849	●	70	22807
C-849-T	●		22264



- : RoHS10指令対応品
- ▲ : RoHS10指令に対応可能です。

SPECIALLY EQUIPPED VEHICLE FITTINGS

- 特装車金具
- パイプ関連金具
- 工業用錠前
- 電磁波対策
- パッキン
- 窓枠・カードリダー
- ゴム脚・グロメット
- ビス・ナット・ワッシャー
- ラッシング・ベルト・パワル
- その他のC製品

[解放時
Unlock] [C-1849
C-849]

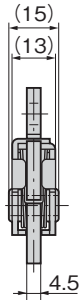
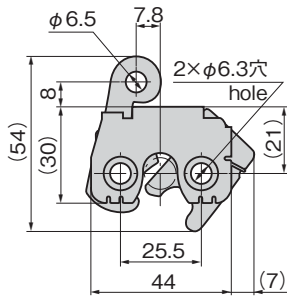

[ロック時
Lock] [C-1849
C-849]

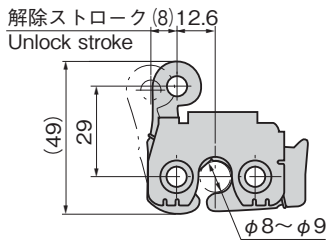

[解放時
Unlock] [C-849-T]

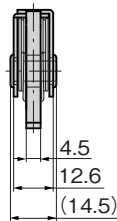
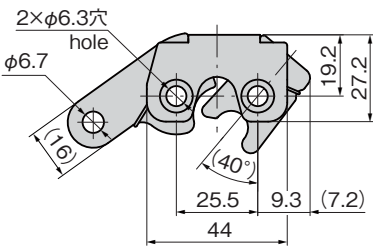

[ロック時
Lock] [C-849-T]

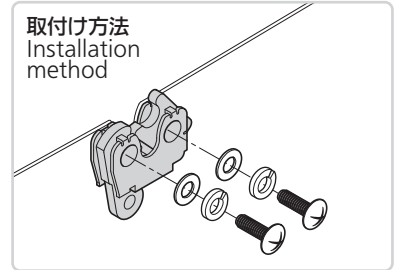
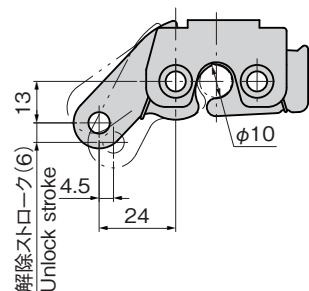

使用例
Example of application

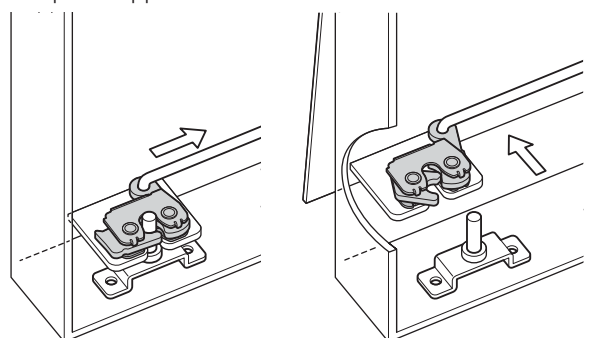

- 適用クイックブッシュ Applicable quick bushes: AC-25-Q-4
- 適用ロッド Applicable rods: φ4

Ⓢ 価格はタキゲンHPまたはページ番号の上部にある2次元コードよりご確認ください

価格確認

