

C-1450

ステンレス製

C-450

鉄製



C-1450-1

C-450-2

C-1450-3-R

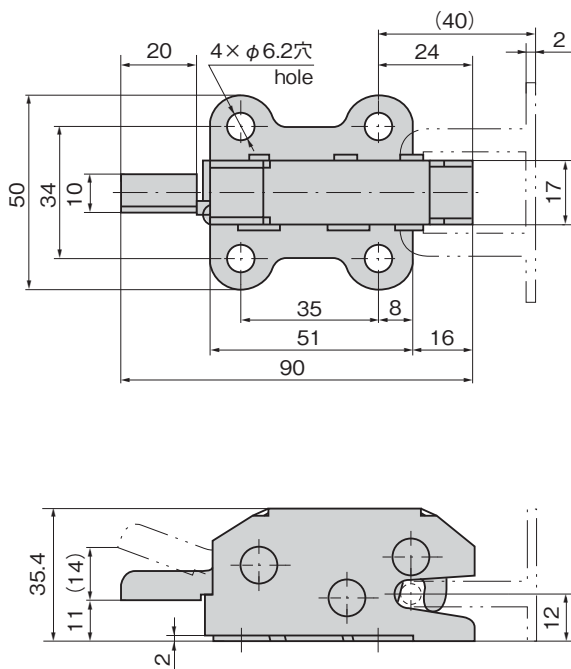
[C-1450-1]
[C-450-1]

特徴 Feature

- ステンレス製で耐食性に優れています。(C-1450)
- 振動、衝撃などに強い設計です。
- 小型扉・シャッターなどに最適です。
- Corrosion-resistant stainless steel is used. (C-1450)
- This snatch lock is designed to have excellent resistance to vibration and impact.
- Suitable for small doors and shutters.

[C-1450]

- | | |
|----|---|
| 仕様 | ● 材質: ステンレス鋼板 (SUS304) ● 表面仕上: バレル研磨 ● 付属品: 受金具 |
|----|---|

[C-450]

- | | |
|----|---|
| 仕様 | ● 材質: 冷間圧延鋼板 (SPCC) ● 表面仕上: 本体/亜鉛めっきクロメート処理 (MFZn-C) カム部/浸炭焼入処理 |
| 動作 | ● 付属品: 受金具 ● レバーを押すとロックが解除します。ロックはワンタッチです。 |
| 用途 | ● スライドドア・特殊車などの小型シャッタードア・小型リッド・点検口のドアキャッチ・振動機器 |
| 納期 | ● 標準在庫品 |
| 備考 | ● 受金具の焼入処理タイプもあります。 |

[C-1450]

- | | |
|----------------|--|
| Specifications | ● Material: Stainless steel plate (SUS304) ● Finish: Barrel polishing ● Accessories: Striker |
|----------------|--|

[C-450]

- | | |
|----------------|--|
| Specifications | ● Material: Cold rolled steel plate (SPCC) ● Finish: Main unit: Zinc plating and chromate treatment (MFZn-C) Cams: Cementation and hardening |
| Operation | ● Accessories: Striker ● The lock is released when the lever is pressed. The lock operates by one touch. |
| Specific-use | ● Sliding doors, small shutter doors of specially equipped vehicles, small lids, Door catch of inspection entrance and oscillation equipment |

価格確認



| 商品番号 Product No. | RoHS 10 | 製品質量 (g) Mass | コード Code |
|---------------------|------------|------------------|-------------|
| C-1450-1 | ● | 170 | 22824 |
| C-450-1 | ● | 170 | 21288 |

●: RoHS10指令対応品 ▲: RoHS10指令に対応可能です。



[C-1450-2]
[C-450-2]

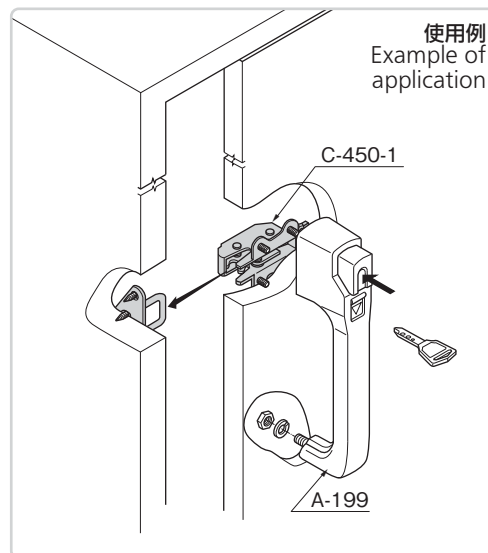
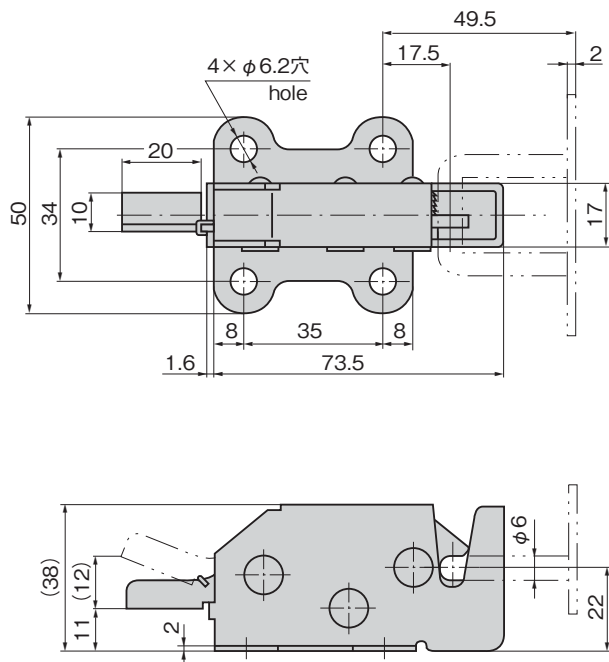

| 商品番号 Product No. | RoHS 10 | 製品質量 (g) Mass | コード Code |
|---------------------|------------|------------------|-------------|
| C-1450-2 | ● | 190 | 22327 |
| C-450-2 | ● | 190 | 21363 |

●: RoHS10指令対応品
▲: RoHS10指令に対応可能です。

[C-1450-3-R]
[C-450-3-R]

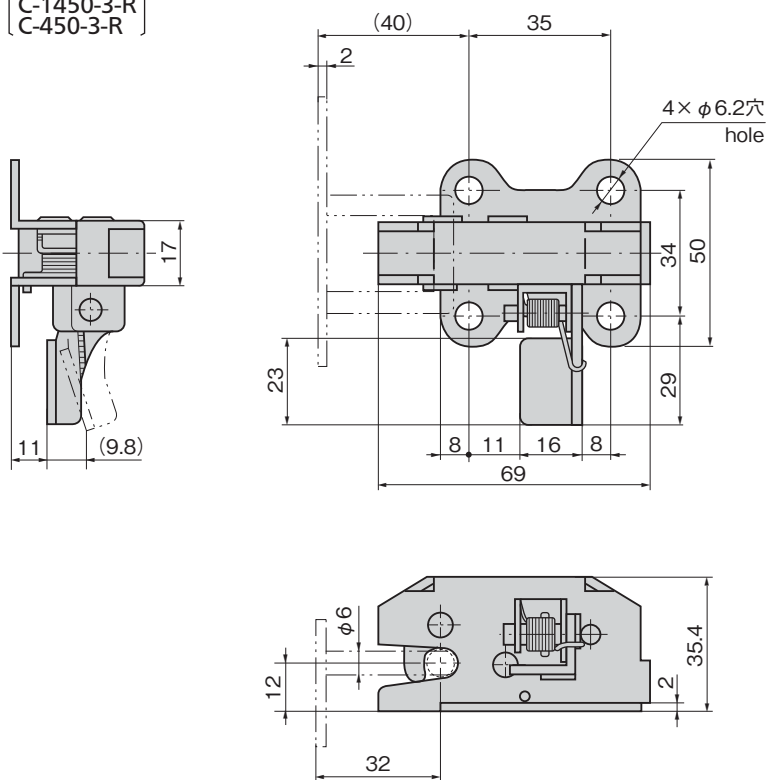

[付属受金具
Included catches]

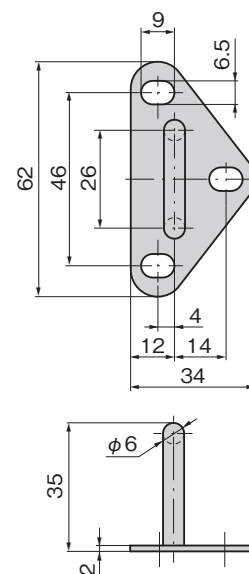

SPECIALLY EQUIPPED VEHICLE FITTINGS

- 特装車金具
- パイプ関連金具
- 工業用錠前
- 電磁波対策
- パッキン
- 窓枠・カードリダ
- ゴム脚・グロメット
- ビス・ナット・ワッシャー
- ラッシング・ベルト・パワル
- その他のC製品

| 商品番号 Product No. | RoHS 10 | 備考 Remarks | 製品質量 (g) Mass | コード Code |
|---------------------|------------|---------------------|------------------|-------------|
| C-1450-3R | ● | 右開き用 Right-hand use | 185 | 22802 |
| C-1450-3L | ● | 左開き用 Left-hand use | 185 | 22987 |
| C-450-3R | ● | 右開き用 Right-hand use | 192 | 21513 |
| C-450-3L | ● | 左開き用 Left-hand use | 192 | 22986 |

●: RoHS10指令対応品 ▲: RoHS10指令に対応可能です。

