

C-863-LW

鉄製



ウイングファスナー WING FASTENERS

ファスナー・ラッチ錠・キャッチ
錠前装置・周辺機器

ファスナー
ロータリー
ロック
ラッチ錠
ドア
キャッチ
EV充電
サポート金具
フリーザー
周辺機器

SPECIALLY EQUIPPED VEHICLE FITTINGS
特装車
金具
パイプ
関連金具
工業用
錠前
電磁波
対策
パッキン
窓枠・
カードリダー
ゴム脚・
グロメット
ビス・ナット・
ワッシャー
ラッシング・
ベルト・パワル
その他の
C製品

特徴 Feature

- スプリング内蔵ですっきりとしたデザイン。
- 大きなストローク(32mm)が得られます。
- 大型車のあおりまたはウイング止めに最適です。

- Neat shape design with the built-in spring.
- Large stroke of 32mm can be obtained.
- Optimal for large gates or wing fasteners.

仕様	● 材 質：冷間圧延鋼板 (SPCC) / ステンレス鋼铸件 (SUS304) ● 表面仕上：亜鉛めっきクロメート処理 (MFZn-C) / サンドブラスト
用途	● 大型ウイング車、平ボディ
納期	● 標準在庫品
備考	● C-863N、C-863は中止品になりました。C-863Nと取付けに互換性があります。 ● ハンドル開操作時、ハンドルはスプリングにより勢いよく回転します。指を挟まないようご注意ください。 ● 永くご使用いただくために摺動部に高性能潤滑剤を塗布してください。

Specifications	● Material: Cold rolled steel plate (SPCC) / Cast stainless steel (SUS304) ● Finish: Zinc plating chromate treatment (MFZn-C) / sand blasting
Specific use Remarks	● Large vehicles with wings, flat body vehicles ● C-863N, C-863 are no longer manufactured. Interchangeable with C-863N model. ● When opening handle, spring causes handle to swing forcefully. Be careful not to let fingers get caught. ● To prolong the life of the product, apply a coating of high-performance lubricant to the sliding parts.



C-863-LW

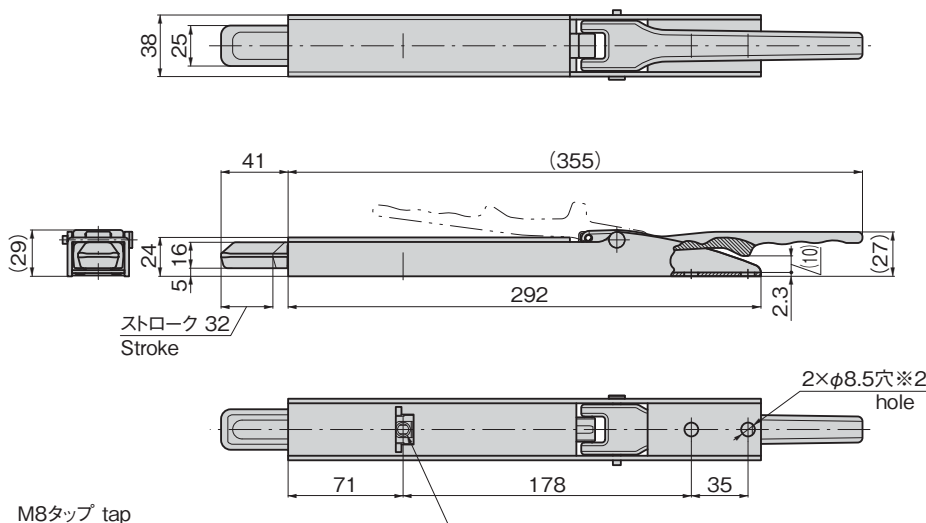

タップ範囲: 取付け面より5~10※1
Tapping range: 5-10 mm from installed surface

- ※1: M8タップ部の取付けねじ長さは、取付け面より11~13mmとしてください。
The length of the installation screw for the M8 tap should be 11-13 mm from the installed surface.
- ※2: φ8.5部に取付けるねじ・ボルトまたはナットがハンドルに干渉しないようご注意ください。
Ensure that the installation screws, bolts or nuts in the φ8.5 hole do not obstruct the handle.

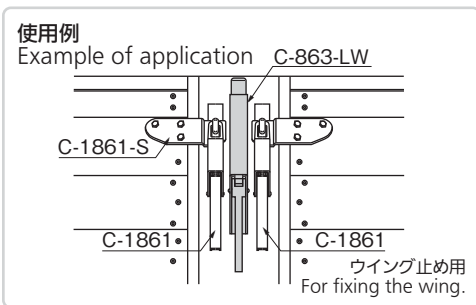

商品番号 Product No.	RoHS 10	製品質量 (g) Mass	コード Code
C-863-LW	●	1,270	24908

- : RoHS10指令対応品
- ▲: RoHS10指令に対応可能です。

