

パッキン

窓枠・  
カードホルダー

ゴム脚・  
グロメット

ビス・ナット・  
ワッシャー

ラッシング・  
ベルト・ワッフル

その他の  
C製品



**C-1534**  
ロック付  
With lock



**C-1534-2**  
ロックなし  
Without lock

特徴 Feature

- ロック付で振動によりラッチが外れません。(C-1534)
- 出張りの少ないフラットタイプ
- ステンレス製で耐食性に優れています。
- The lock prevents the latch being loosened by vibration. (C-1534)
- Flat type with little projection
- Corrosion-resistant, stainless steel construction.

- 仕様
- 材質: ステンレス鋼板 (SUS304)
  - 表面仕上: 光沢バレル研磨
- 用途
- 車両・船舶・点検口
- 納期
- 標準在庫品

- Specifications
- Material: Stainless steel plate (SUS304)
  - Finish: Gloss barrel polishing
- Specific use
- Vehicles, vessels and inspection entrance

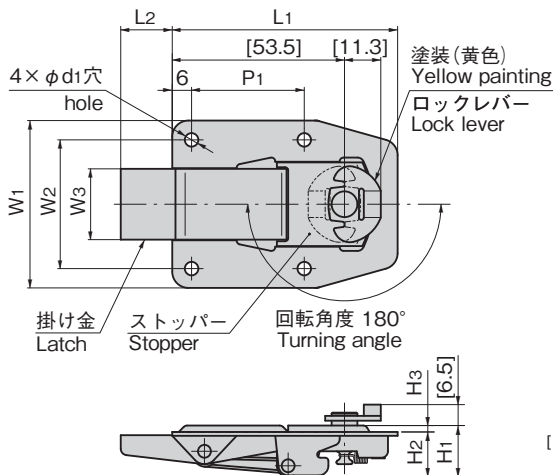

取付け方法  
Installation method

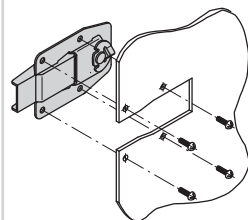

パネル穴明け寸法  
Panel drilling dimensions

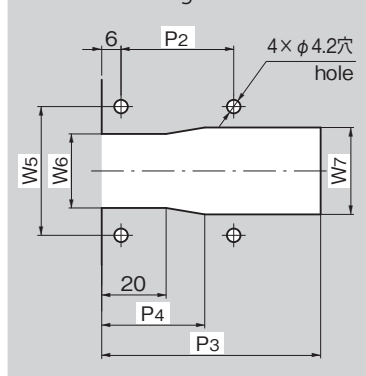

価格確認



商品番号 Product No.	RoHS 10	L1	L2	W1	W2	W3	W4	W5	W6	W7	H1	H2	H3	H4	H5	P1	P2	P3	P4	d1	製品質量 (g) Mass	コード Code
C-1534		70	16	52	40	22	28.8	40	23	27	16	14	2	12.8	1.2	35	35	68	32	4.2	75	22834
C-1534-2		55	13	44	34	14	25.6	34	15	20	14	11.3	1.8	10.3	1	30	30	48	25	4.1	33	24477

●: RoHS10指令対応品 ▲: RoHS10指令に対応可能です。