

# C-1379

ステンレス製



## 小型ラッチ錠

LATCHES

周辺機器

特装车  
金具

パイプ  
関連金具

工業用  
錠前

電磁波  
対策

パッキン

窓枠・  
カードホルダー

ゴム脚・  
グロメット

ビス・ナット・  
ワッシャー

ラッシング・  
ベルト・バックル

その他の  
C製品

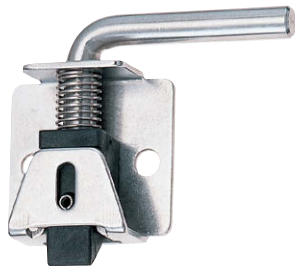

C-1379-R

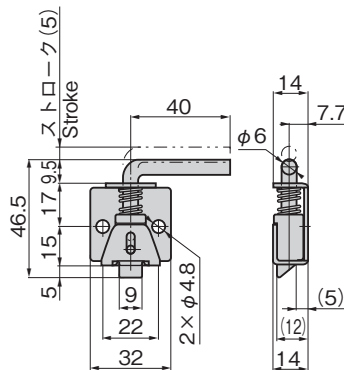

### 特徴 Feature

- ステンレス製で耐食性に優れています。
- 軽量小型のワンタッチラッチ錠です。
- ラッチ部は樹脂のため筐体を傷つけることはありません。
- C-49と取付けに互換性があります。
- 右用・左用(本図・写真共に右用です。)

- Corrosion-resistant stainless steel is used.
- Lightweight and small-sized and one-touch latching.
- The latch is made of plastic so a case is not damaged.
- Installation is compatible with the C-49.
- For the left-type or right-type.

(The photo and drawings show the right-type)

仕様	● 材 質 : 本体/ステンレス鋼板(SUS304) ラッチ/ポリアセタール(POM)
	● 表面仕上 : バレル研磨
用途	● 通信機器・計測機器・小型BOXの扉
納期	● 標準在庫品

Specifi-cations	● Material: Main body: stainless steel plate (SUS304) Latch: Polyacetal (POM)
	● Finish: Barrel polishing
Specific-use	● Doors for communication and measuring equipment box

商品番号 Product No.	RoHS 10	備 考 Remarks	製品質量(g) Mass	コード Code
C-1379-L	●	左用 Left-type	36	22939
C-1379-R	●	右用 Right-type	36	22817

● : RoHS10指令対応品 ▲ : RoHS10指令に対応可能です。