

C-580N

鉄製

平面ラッチ錠



回転ラッチ

TURNING LATCHES

ファスナー・ラッチ錠・キャッチ
錠前装置・周辺機器

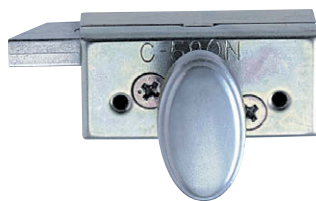

C-580N

取付け方法 Installation method

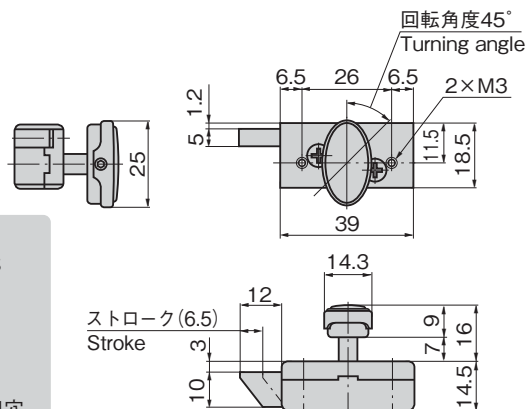
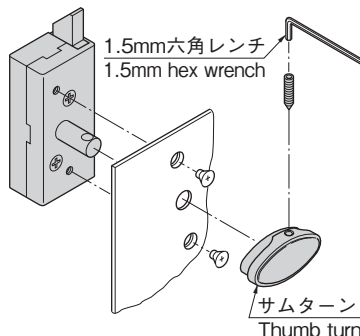

パネル穴明け寸法 Panel drilling dimensions

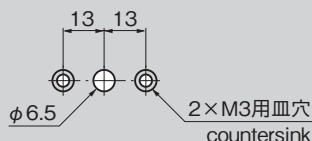

特徴 Feature

- サムターンの形状を回転させやすい楕円に変更しました。
- サムターンを回転させるとラッチが作動し扉が開き、扉を閉める場合は押すだけでワンタッチで閉まります。
- サムターンは90°角度が変更できます。
- ラッチを引込めた状態で一時停止します。(C-580N-S)
- The shape of thumb turn has changed to oval, which is easy to turn.
- Turning the thumb turn actuates the latch to open the door. To close just one-touch push.
- Thumb turn angle can be changed to 90°.
- It's temporarily stopped while the latch is retracted. (C-580N-S)

仕様

- 材質:
本体/冷間圧延鋼板(SPCC)
サムターン/亜鉛合金(ZDC)
- 表面仕上:
本体/亜鉛めっきクロメート処理(MFZn-C)
サムターン/サチライトクロムめっき(MZCr)

用途

- 計測機器の小扉

納期

- 標準在庫品

備考

- 従来品C-580はお問合せください。

Specifications

- Material:
Main body: Cold rolled steel plate (SPCC)
Thumb turn: Zinc alloy (ZDC)
- Finish:
Main body: Zinc plating chromate treatment (MFZn-C)
Thumb turn: Satellite chrome plating (MZCr)

Specific use

- Small doors for measuring equipment

ファスナー

ロータリー
ロック

LATCHES
ラッチ錠
ドア
キャッチ

EV充電
サポート器具

フリーザー
周辺機器

特装车
金具

パイプ
関連金具

工業用
錠前

電磁波
対策

パッキン

窓枠・
カードホルダー

ゴム脚・
クロメート

ビスナット

商品番号 Product No.	RoHS 10	備考 Remarks	製品質量(g) Mass	コード Code
C-580N	●		70	21192
C-580N-S	●	ラッチ停止用 Latch pause	70	22258

●: RoHS10指令対応品

▲: RoHS10指令に対応可能です。