

C-1201-5

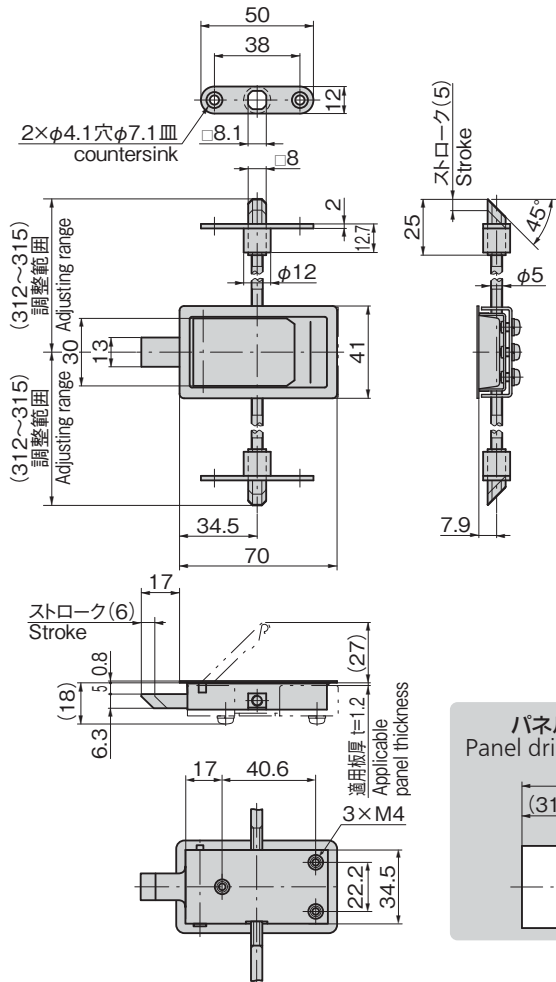

### 特徴 Feature

- レバーを起こすとラッチが作動し扉が開けられます。閉める場合は、ワンタッチで閉まります。
- ステンレス製で耐食性に優れています。
- 3ポイントタイプで、ロック機構が確実です。
- Putting the lever upright actuates the latch to open the door. To close the door just one-touch push.
- Corrosion-resistant stainless steel is used.
- Three-point securing type enhances locking.

### 仕様

- 材 質：冷間圧延ステンレス鋼板(SUS304)
- 表面仕上：ヘアライン仕上
- 付 属 品：ロッド棒

### 用途

- 航空機(キッチン)・機内食ワゴン・分電盤

### 納期

- 標準在庫品

### Specifi- cations

- Material: Cold rolled stainless steel plate (SUS304)
- Finish: Hairline finish
- Accessories: Rod

### Specific- use

- Aircraft (kitchens), kitchen wagons in aircraft and distribution boards

商品番号 Product No.	RoHS 10	製品質量(g) Mass	コード Code
C-1201-5	●	290	20888

- : RoHS10指令対応品
- ▲ : RoHS10指令に対応可能です。

### パネル穴明け寸法 Panel drilling dimensions

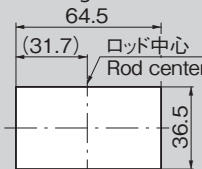

¥ 価格はタキゲンHPまたはページ番号の上部にある2次元コードよりご確認ください

価格確認

