

# C-133-2-TAK80

ステンレス製



## シリンダー付ラッチ錠

CYLINDER LOCKS WITH LATCHES

パッキン

窓枠・  
カードホルダー

ゴム脚・  
グロメット

ビス・ナット・  
ワッシャー

ラッシング・  
ベルト・ワグル

その他の  
C製品



C-133-2-TAK80



キーNo. TAK80  
Key

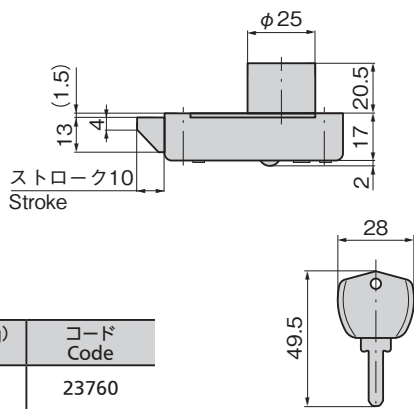
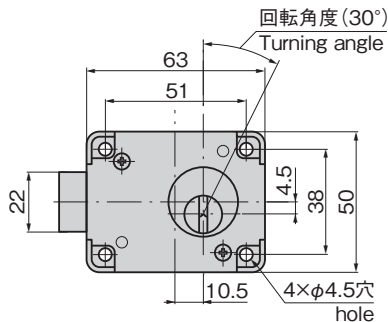

### 特徴 Feature

- 鍵を時計方向へ30°回転するとラッチが10mm作動します。鍵は内部のばねの力で自動的に抜差しできる位置へ復帰します。
- Turning the key 30° clockwise moves the latch 10mm. With built-in spring, key returns to position where it can be inserted/removed.

### 仕様

- 材質: 本体/ステンレス鋼板(SUS304)  
シリンダー錠部/快削黄銅棒  
キー/黄銅板
- 表面仕上: 本体/光沢バレル研磨  
シリンダー錠部/クロムめっき(MBCr)  
キー/ニッケルめっき(MBNi)
- 鍵番号: TAK80
- 付属品: キー2本

### 用途

- 自動販売機・配分電盤・制御盤

### 納期

- 標準在庫品

### 備考

- マスターシステム、指定同番、鍵違いも製作します。
- キーモールドは、黒色以外に赤色・青色・黄色があります。

### Specifications

- Material:  
Main body: Stainless steel plate (SUS304)  
Cylinder lock: Free cutting brass bar  
Key: Brass plate
- Finish:  
Main body: Gloss barrel polishing  
Cylinder lock: Chrome plating (MBCr)  
Key: Nickel plating (MBNi)
- Key No.: TAK80
- Accessories: Two keys

### Specific-use

- Vending machines, power/distribution boards and control boards

### Remarks

- Key molds are available in red, blue and yellow, in addition to black.

商品番号 Product No.	RoHS 10	製品質量(g) Mass	コード* Code
C-133-2-TAK80		250	23760

● : RoHS10指令対応品

▲ : RoHS10指令に対応可能です。

価格確認



¥ 価格はタキゲンHPまたはページ番号の上部にある2次元コードよりご確認ください

TAKIGEN  
総合 27-2

1091