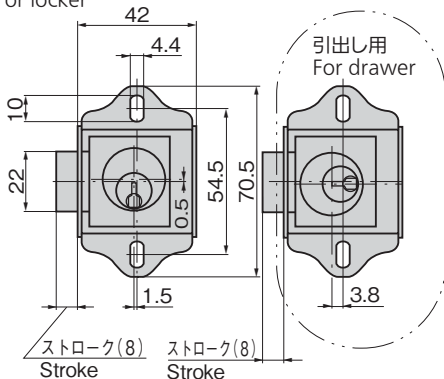
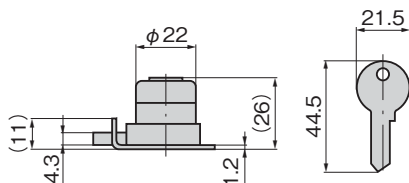
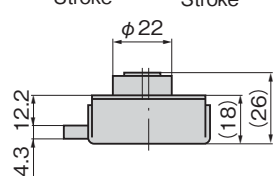
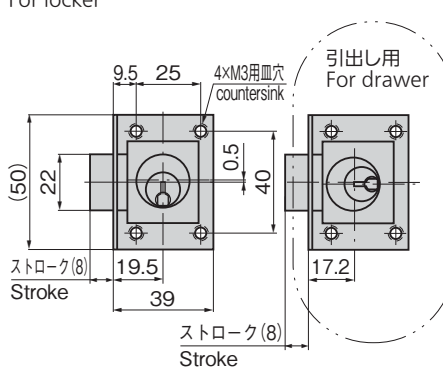

## C-4-1・2

鉄製

C-4-1 ロッカー用  
For lockerC-4-2 引出し用  
For drawerキーNo.G505  
Key〔C-4-1〕  
ロッカー用  
For locker〔C-4-2〕  
ロッカー用  
For locker

商品番号 Product No.	RoHS 10	製品質量(g) Mass	コード Code
C-4-1 引出し用同番 Keyed alike for drawer		100	20001
C-4-1 ロッカー用同番 Keyed alike for locker			20002

商品番号 Product No.	RoHS 10	製品質量(g) Mass	コード Code
C-4-2 引出し用同番 Keyed alike for drawer		90	20005
C-4-2 ロッカー用同番 Keyed alike for locker			20006

- : RoHS10指令対応品
- ▲ : RoHS10指令に対応可能です。

- : RoHS10指令対応品
- ▲ : RoHS10指令に対応可能です。

標準型シリンダー錠  
CYLINDER LOCKS

## 特徴 Feature

- 鍵は360°回転で施錠時・解錠時ともに抜き差しできます。
- Key can be inserted/removed at 360° turn when locking/unlocking.

## 仕様

- 材質：  
本体/冷間圧延鋼板 (SPCC)  
シリンダー錠部/亜鉛合金 (ZDC)  
キー/黄銅板 (C2801P)
- 表面仕上：  
本体/亜鉛めっきクロメート処理 (MFZn-C)  
シリンダー錠部/ステンレスカバークー  
キー/ニッケルめっき (MBNi)
- 鍵番号: G505
- 最大鍵違い数: 100通り
- 付属品: キー2本

## 用途

- ロッカー・引出し

## 納期

- 標準在庫品

## 備考

- 鍵違いもあります。

## Specifications

- Material:  
Main body: Cold rolled steel plate (SPCC)  
Cylinder lock: Zinc alloy (ZDC)  
Key: Brass plate (C2801P)
- Finish:  
Main body: Zinc plating chromate treatment (MFZn-C)  
Cylinder lock: Stainless steel cover  
Key: Nickel plating (MBNi)
- Key No.: G505
- No. of max. key differences: 100
- Accessories: Two keys

## Specific use

- Lockers and drawers