



表面 Front C-374-1 裏面 Rear

※写真は錠前組込例です。本製品の錠前は別売です。
※The photograph shows the product with lock fitted. The lock for this item is sold separately.

特徴 Feature

- 埋込みタイプで外觀がスッキリします。
- 左右兼用型
- It's the embedded type so the external appearance is good.
- For both left-hand and right-hand use.

仕様	● 材質: 本体/冷間圧延鋼板 (SPCC) 受け/ステンレス鋼板 (SUS304)
	● 表面仕上: 本体/亜鉛めっきクロメート処理 (MF Zn-C) 受け/ヘアライン仕上
用途	● 付属品: 受け
納期	● シェルター・収容箱・各種扉
備考	● 標準在庫品
	● 錠前は別売です。C-375-V・D (1341 ページ) よりお選びください。
	● C-374-2は中止品になりました。

Specifi- cations	● Material: Main body: Cold rolled steel plate (SPCC) Catch: Stainless steel plate (SUS304)
	● Finish: Main body: Zinc plating chromate treatment (MFZn-C) Catch: Hairline finish
Specifi- cations	● Accessories: Catch
	● Shelters, storage boxes and other various doors
Remarks	● Lock is optional. Use C-375-V・D. (See page 1341)
	● Products C-374-2 is no longer manufactured.

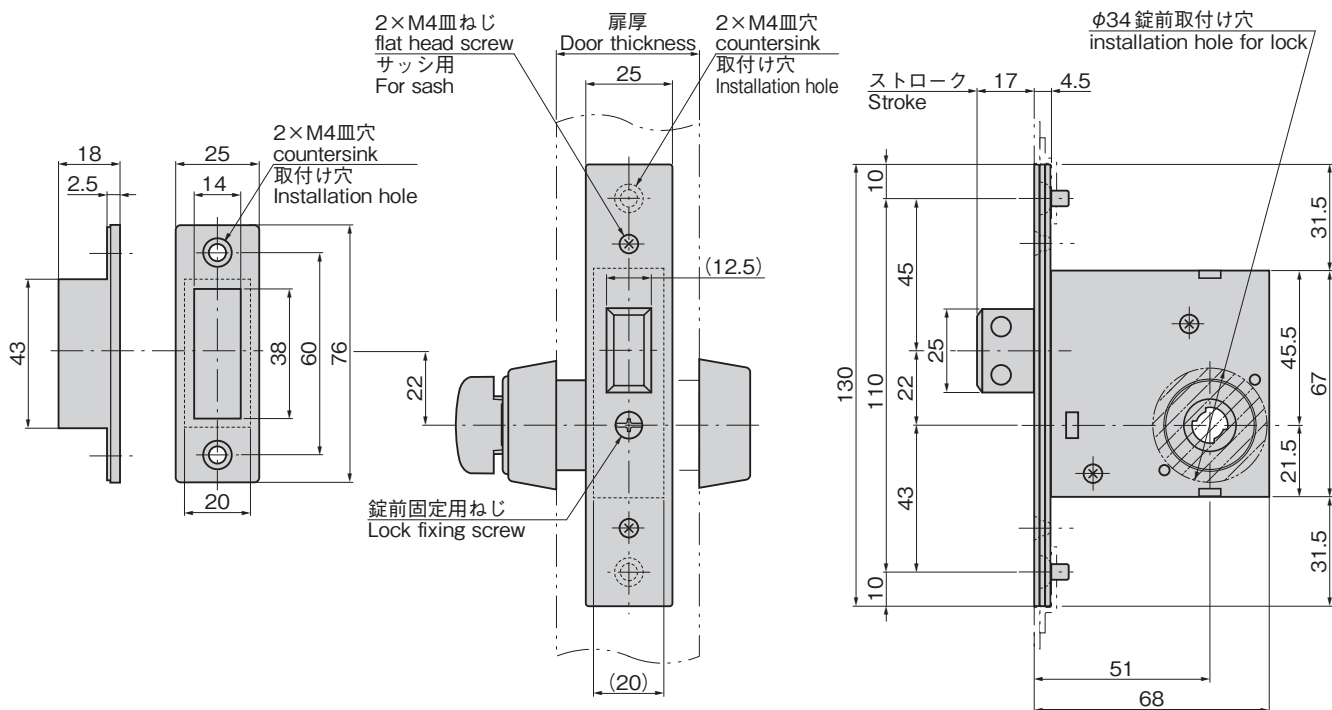

取付け方法
Installation method

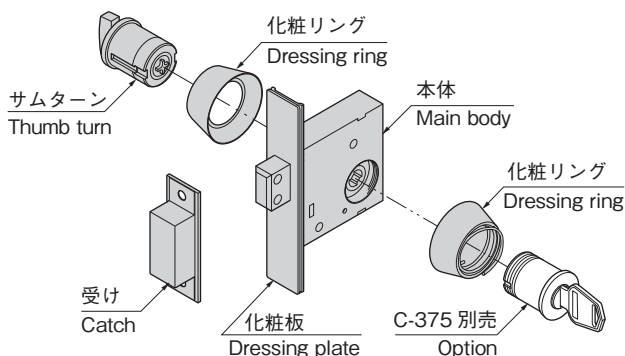

商品番号 Product No.	RoHS 10	適用扉厚 Applicable door thickness	製品質量 (g) Mass	コード Code
C-374-1		40~49	695	22879

- : RoHS10指令対応品
- ▲ : RoHS10指令に対応可能です。

