

C-174-SH

亜鉛合金製



六角レンチ締付けファスナー HEX WRENCH CLAMPING FASTENERS

ファスナー・ラッチ錠・キャッチ
錠前装置・周辺機器



C-174-SH-4



C-174-SH-K 別売
Optional



No.040 別売
Optional

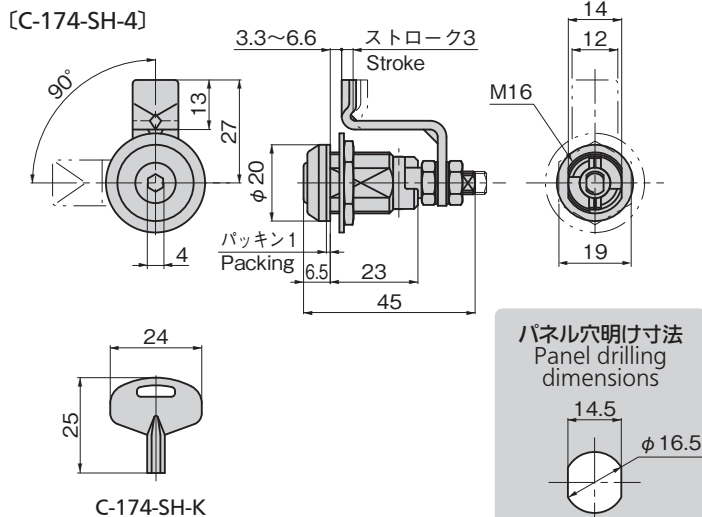

商品番号 Product No.	RoHS 10	製品質量 (g) Mass	コード Code
C-174-SH-4	●	52.3	23774
C-174-SH-K	●	4.5	23775

●: RoHS10指令対応品 ▲: RoHS10指令に対応可能です。

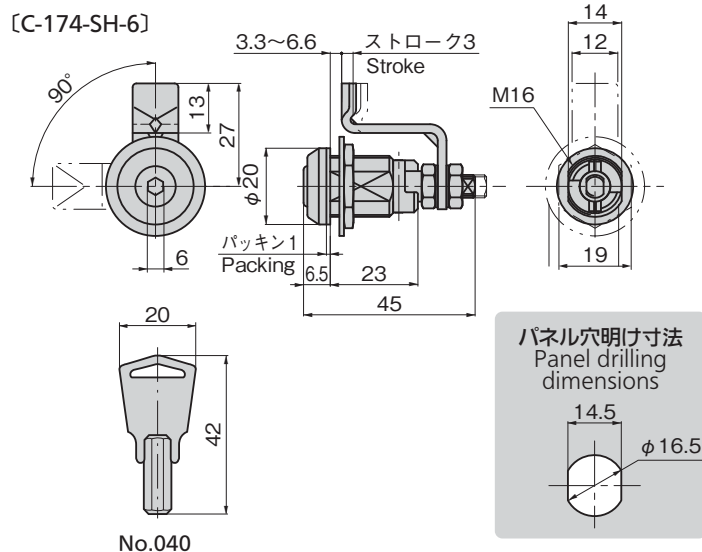

商品番号 Product No.	RoHS 10	製品質量 (g) Mass	コード Code
C-174-SH-6	●	52.3	23917
No.040	●	10	21459

●: RoHS10指令対応品 ▲: RoHS10指令に対応可能です。

特徴 Feature

- 締付け型のファスナーで筐体と扉をしっかりと固定することができます。
- 別売の六角レンチキーで右に回すと止め金は90°回転します。さらに回すと止め金はパネル側に締付けられ筐体と蓋を密着させます。
- 小扉の密閉に最適です。
- 本体摺動部分にクリーンルーム用グリスを使用しています。
- Clamp-type fastener secures the door firmly to the frame.
- Stopper plate is turned 90° by turning the optional hex wrench key clockwise. Turning the key further secures the stopper plate to the panel, fitting the cover tightly to the frame.
- Ideal for closing small doors tight.
- Clean-room grease is used on the sliding parts.

仕様	● 材質: 本体/亜鉛合金 (ZDC) キー/亜鉛合金 (ZDC) ● 表面仕上: 本体/サテライトクロムめっき (MZCr) キー/ニッケルめっき (MZNi)
用途	● 小型密閉扉・電磁波防護扉・防音扉の子扉
納期	● 標準在庫品
備考	● ストレートタイプの止め金C-174-SH-SPもあります。お問合せください。
Specifications	● Material: Main body: Zinc alloy (ZDC) Key: Zinc alloy (ZDC) ● Finish: Main body: Satellite chrome plating (MZCr) Key: Nickel plating (MZNi)
Specific-use	● Small sealed doors, magnetic protective doors, subdoors of soundproof doors

操作方法 Operation

	キー回転方向 Key turning direction	止め金作動方向 Stopper plate operation direction
CLOSE	初期 90° Initial	止め金が回転 Stopper plate turns
	次の 90° Next	垂直に移動して締付け Moves vertically and tightens
OPEN	初期 90° Initial	垂直に移動 Moves vertically
	次の 90° Next	止め金が回転 Stopper plate turns

ROTARY LOCKS
ロータリーロック
ラッチ錠
ドアキャッチ
EV充電ポート金具
フリーザー周辺機器
特装車金具
パイプ関連金具
工業用錠前
電磁波対策
パッキン
窓枠・カードリダー
ゴム脚・グロメット
ビス・ナット・ワッシャー
ラッシング・ベルト・パワフル
その他のC製品

