

# C-1119

ステンレス製



## 強力ターンキャッチクリップ TURNING CATCH CLIPS

窓枠・  
カードホルダー

ゴム脚・  
グロメット

ビス・ナット・  
ワッシャー

ラッシング・  
ベルト・バックル

その他の  
C製品



C-1119-1



C-1119-3

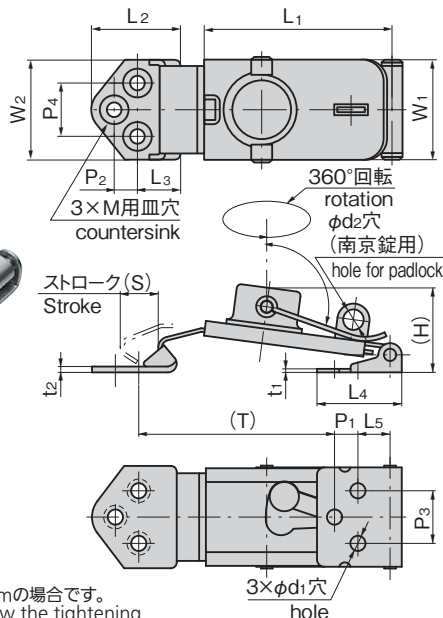

※本図は締代0mmの場合です。  
※Drawings show the tightening margin of 0mm.

### 特徴 Feature

- 強力な締付け力が得られます。
- 回転運動がある点(回転角180°)を超えると引張っても外れません。
- A powerful tightening force can be obtained.
- Cannot be removed even if it's pulled when the turning motion goes beyond a certain point.(turning angle of 180°)

### 仕様

- 材質：冷間圧延ステンレス鋼板 (SUS304)
- 表面仕上：バレル研磨

### 用途

- コンテナ

### 納期

- 標準在庫品

### 備考

- 下記表中の引張荷重は締代0.5mmのときを示します。
- 南京錠はC-555(1324ページ)をご参照ください。

### Specifications

- Material: Cold rolled stainless steel plate (SUS304)
- Finish: Barrel polishing

### Specific use

- Containers

### Remarks

- Tensile load on the table below is based on the tightening margin of 0.5mm.
- For padlock C-555, see page 1324.

商品番号 Product No.	RoHS 10+	L1	L2	L3	L4	L5	W1	W2	(H)	t1	t2	(T)	P1	P2	P3	P4	d1	d2	M	(S)	引張荷重 N Tensile load	製品質量(g) Mass	コード Code
C-1119-1	●	64	29	12	29	11	34	35	28	1.2	2	68	8	8	18	18	5.2	7	M5	13	127	120	20836
C-1119-2	●	50	24	12	25	10	28	28	23	1.2	1.2	57	6	6	14	14	4.5	5.5	M4	9	98	70	20837
C-1119-3	●	46	19	9	23	7	26	26	21	1	1	48	5	5	12	12	3.2	5.5	M3	8	98	46	20838

● : RoHS10指令対応品 ▲ : RoHS10指令に対応可能です。

Ⓜ 価格はタキゲンHPまたはページ番号の上部にある2次元コードよりご確認ください

価格確認



TAKIGEN  
総合 27-2

1051