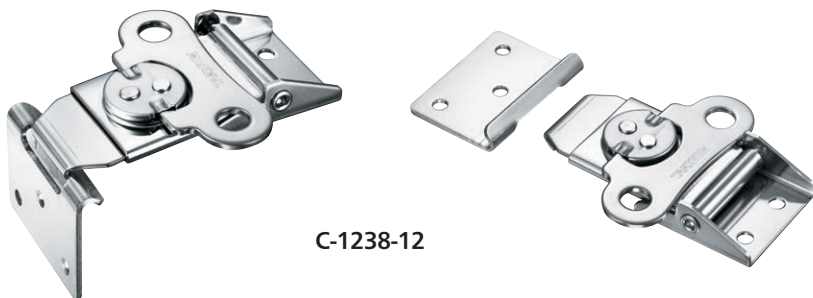

C-1238-12・C-1238-13

ステンレス製

回転ファスナー
TURNING FASTENERS

C-1238-12

特徴 Feature

- ステンレス製で耐食性に優れています。
- つまみを回転させて締付けるため非常に強力です。
- 受けの取付け方により、フラット面にもコーナーにも使用できます。
- It is made of stainless steel for great corrosion resistance.
- It's very powerful because tightening is performed by turning the knob.
- It can be used as a flat or corner type if it is set with a catch.

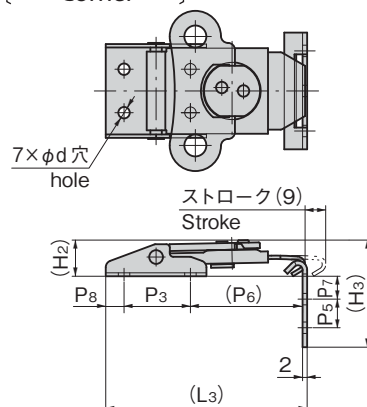
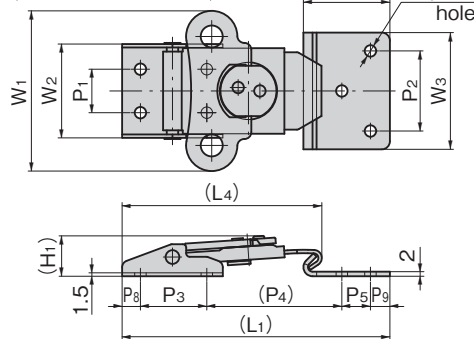
〔コーナー取付け時〕
Corner〔フラット面取付け時〕
Flat

仕様	● 材質：冷間圧延ステンレス鋼板 (SUS304)
	● 表面仕上：バレル研磨
用途	● コンテナ・工作機械
納期	● 標準在庫品

Specifications	● Material: Cold rolled stainless steel plate (SUS304)
	● Finish: Barrel polishing
Specific use	● Containers, machine tools etc.

※本図は締り0mmの場合です。
※Drawings show the tightening margin of 0mm.

価格確認



商品番号 Product No.	RoHS 10	(L1)	(L2)	(L3)	(L4)	W1	W2	W3	(H1)	(H2)	(H3)	P1	P2	P3	(P4)	P5	(P6)	P7	P8	P9	d	製品質量(g) Mass	コード Code
C-1238-12	●	147	47	112	109	88	49.5	64	20	17.5	57	24	44	36	74	16	64	13	10	11	6	236	22882
C-1238-13	●	117	38	88	87	70	41	51	18	16	47	19	35	29	59	12.5	49	10	8	8.5	5	155	22818

● : RoHS10指令対応品 ▲ : RoHS10指令に対応可能です。