

C-1086

ステンレス製

C-86

黄銅製



角型パチン錠

SNAP FASTENERS



C-1086

※本図は締代0mmの場合です。
※Drawings show the tightening margin of 0mm.

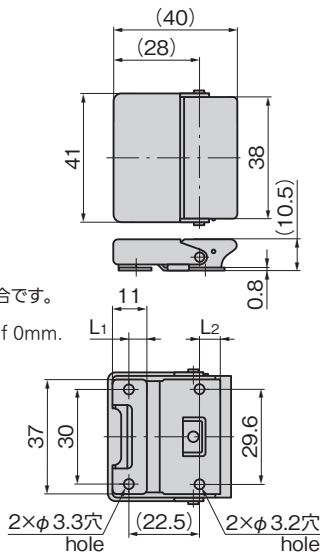

特徴 Feature

- 受けが本体の内側に隠れデザイン的に優れています。
- It's a smart design: catch is hidden inside the main body.

仕様	● 製品質量 : C-1086/30g・C-86/34g
[C-1086]	● 材 質 : 冷間圧延ステンレス鋼板 (SUS304)
	● 表面仕上 : 光沢バレル研磨
[C-86]	● 材 質 : 黄銅板 (C2680)
	● 表面仕上 : クロムめっき (MBCr)
	● 引張荷重 : 29N
用途	● 計測機器・アタッシュケース・分電盤
納期	● 標準在庫品

Specifications	● Mass: C-1086: 30g/C-86: 34g
[C-1086]	● Material: Cold rolled stainless steel plate (SUS304)
	● Finish: Gloss barrel polishing
[C-86]	● Material: Brass plate (C2680)
	● Finish: Chrome plating (MBCr)
	● Tensile load: 29N
Specific-use	● Measuring equipment, attache cases and distribution boards

価格確認



商品番号 Product No.	RoHS 10	L1	L2	コード Code
C-1086	●	6.3	7.3	24636
C-86	●	(6)	(7.5)	20328

- : RoHS10指令対応品
- ▲ : RoHS10指令に対応可能です。

TAKIGEN
総合 27-2

1038