

C-1018

ステンレス製

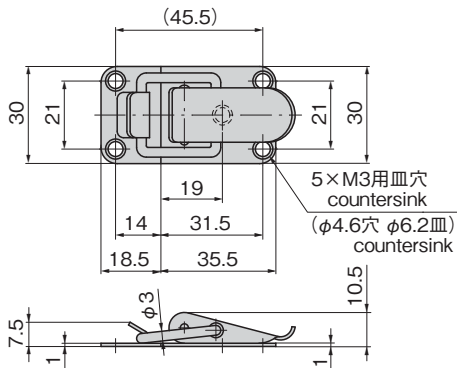

C-1018



※本図は締代0mmの場合です。
 ※Drawings show the tightening margin of 0mm.



ファスナー
小型パチン錠
 SNAP FASTENERS

特徴 Feature

- ステンレス製で耐食性に優れています。
- Corrosion-resistant stainless steel is used.

仕様

- 材質：冷間圧延ステンレス鋼板 (SUS304)
- 表面仕上：バレル研磨
- 引張荷重：49N

用途

- 計測機器・分電盤・工作機械

納期

- 標準在庫品

備考

- C-18黄銅製はC-1018ステンレス製に変わりました。

Specifications

- Material: Cold rolled stainless steel plate (SUS304)

Specific-use

- Finish: Barrel polishing
- Tensile load: 49N
- Measuring equipment, distribution boards and machine tools

Remarks

- Brass-made C-18 has changed to stainless steel-made C-1018.

商品番号 Product No.	RoHS 10	製品質量(g) Mass	コード Code
C-1018	●	24	20797

● : RoHS10指令対応品 ▲ : RoHS10指令に対応可能です。

ファスナー・フック錠・キャッチ
 錠前装置・周辺機器

FASTENERS

ファスナー

ロータリー

ロック

ラッチ錠

ドア

キャッチ

EV充電

サポート金具

フリーザー

周辺機器

特装車

金具

パイプ

関連金具

工業用

錠前