

C-505

鉄製

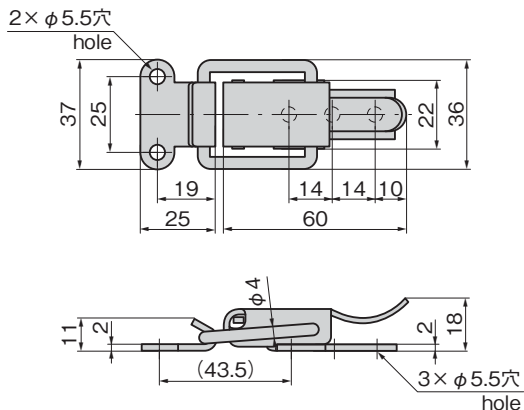

C-505



※本図は締代0mmの場合です。

※Drawings show the tightening margin of 0mm.



ファスナー  
角型キャッチクリップ  
SNAP FASTENERS

## 特徴 Feature

- 小型ですが強い締付け力が得られます。
- The small-sized but a powerful tightening force.

## 仕様

- 材 質：冷間圧延鋼板 (SPCC)
- 表面仕上：亜鉛めっきクロメート処理 (MFZn-C)
- 引張荷重：294N

## 用途

- 計測機器・自動販売機・工作機械

## 納期

- 標準在庫品

Specifi-  
cations

- Material: Cold rolled steel plate (SPCC)
- Finish: Zinc plating chromate treatment (MFZn-C)

Specifi-  
use

- Tensile load: 294N

- Measuring equipment, vending machines and machine tools

商品番号 Product No.	RoHS 10	製品質量 (g) Mass	コード Code
C-505	●	70	20725

●: RoHS10指令対応品

▲: RoHS10指令に対応可能です。

ファスナー・ラッチ錠・キャッチ  
錠前装置・周辺機器

FASTENERS

ファスナー

ロータリー  
ロック

ラッチ錠

ドア  
キャッチEV充電  
サポート金具フリーザー  
周辺機器特装車  
金具パイプ  
関連金具工業用  
錠前電磁波  
対策

パッキン