

C-1539
ステンレス製



スプリングキャッチ
SPRING CATCHES

ファスナー・ラッチ錠・キャッチ錠前装置・周辺機器

ファスナー

ロータリー
ロック

ラッチ錠

ドア
キャッチ

EV充電
サポート錠

フリーザー
周辺機器

特装車
金具

パイプ
関連金具

工業用
錠前

電磁波
対策

パッキン

窓枠・
カードリダー

ゴム脚・
グロメット

ビス・ナット・
ワッシャー

ラッシング・
ベルト・パワール

その他の
C製品

特徴 Feature

- ステンレス製で耐食性に優れています。
- 南京錠で施錠できます。(C-1539-2-AL・C-1539-3-Lを除く)
- スプリング内蔵で振動機器に最適
- 特殊なアーム形状で強度アップ
- ステンレス製小型錠前を装備しました。(C-1539-2-AL)
- 自動的にレバーでロックされ、振動などで外れることがありません。(C-1539-3-L)
- 自動的に施錠され、キーで解錠します。(C-1539-2-AL)

- Corrosion-resistant stainless steel is used.
- Can be locked with padlock. (Without C-1539-2-AL and C-1539-3-L)
- Built-in springs are optimum for vibration equipment.
- Unique design shape for increased strength.
- Fitted with a miniature stainless steel lock. (C-1539-2-AL)
- Locking is performed automatically with the lever so it does not come off even if vibration occurs. (C-1539-3-L)
- Locks automatically and is unlocked with key.(C-1539-2-AL)

- 仕様
- 材質：冷間圧延ステンレス鋼板(SUS304)
 - 表面仕上：光沢バレル研磨
 - 付属品：キー2本(C-1539-2-AL)
- 用途
- 船舶・工作機械・車両・計測機器
- 納期
- 標準在庫品
- 備考
- 南京錠はC-555(1324ページ)をご参照ください。

- Specifications
- Material: Cold rolled stainless steel plate (SUS304)
 - Finish: Gloss barrel polishing
 - Accessories: Two keys (C-1539-2-AL)
- Specific-use
- Ships, machine tools, vehicles and measuring equipment
- Remarks
- For padlock C-555, see page 1324.



C-1539-2



C-1539-3-L



C-1539-2-AL



キーNo.488A
Key

[C-1539]

[C-1539-2-AL]

[C-1539-3-L]

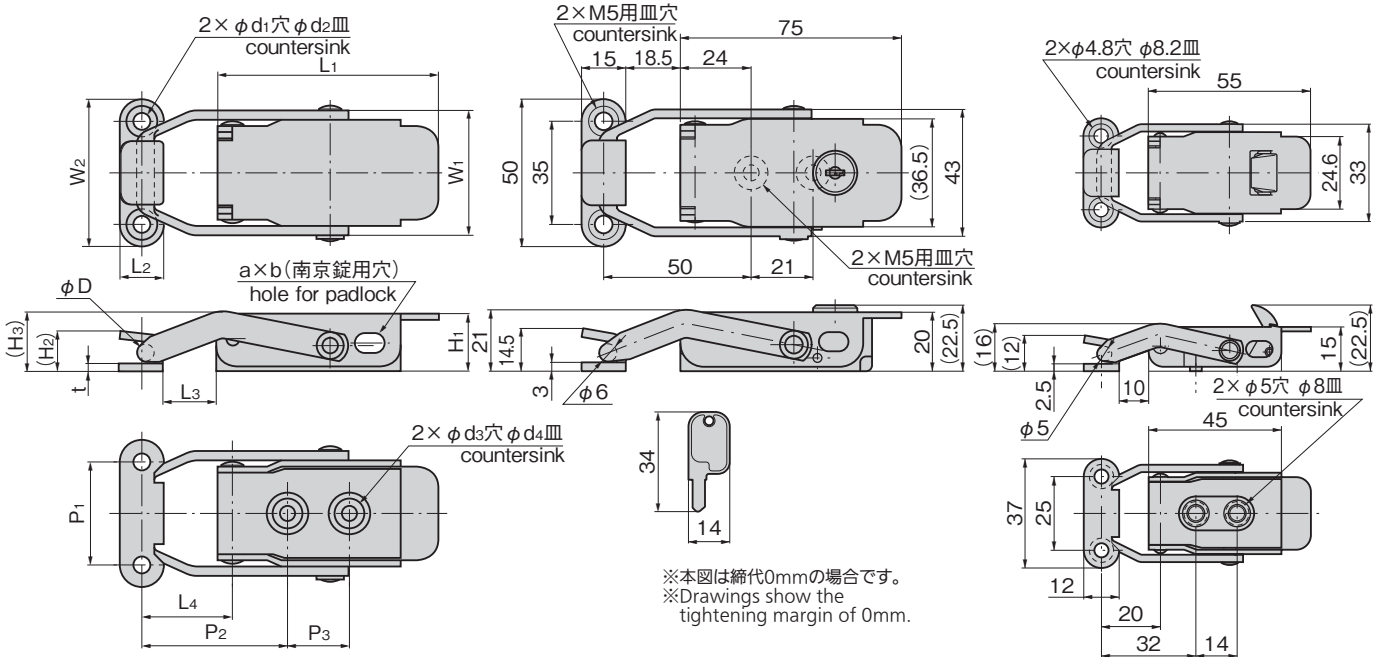

商品番号 Product No.	RoHS 10	L1	L2	L3	L4	W1	W2	H1	(H2)	(H3)	t	P1	P2	P3	D	d1	d2	d3	d4	a×b	製品質量(g) Mass	コード Code
C-1539-2	●	75	15	18.5	31	43	50	20	14.5	21	3	35	50	21	6	6	10.2	5.4	10	10×6.5	185	22041
C-1539-3	●	55	12	10	20	33	37	15	12	16	2.5	25	32	14	5	4.8	8.2	5	8	9×5.5	80	22217
C-1539-4	●	45	10	7	15	27	32	12	10	13	2	22	30	12	4	4.8	8.2	4.8	8.2	9×5.5	45	22218

●: RoHS10指令対応品 ▲: RoHS10指令に対応可能です。

商品番号 Product No.	RoHS 10	製品質量(g) Mass	コード Code
C-1539-2-AL	●	210	23027
C-1539-3-L	●	90	23546

●: RoHS10指令対応品 ▲: RoHS10指令に対応可能です。

商品番号 Product No.	参考引張荷重 N Reference tensile load					
	締代(mm) Tightening margin					
	1	2	3	4	5	6
C-1539-2	108	167	216	274	323	372
C-1539-3	69	108	137	176	206	
C-1539-4	49	78.4	98	127		

※締代は表記の範囲内で、ご使用ください。
※Use tightening margins within the ranges given.

¥ 価格はタキゲンHPまたはページ番号の上部にある2次元コードよりご確認ください

価格確認

