

縮代調整が受金具側で行えます パチン錠適合品リスト Applicable catch clips



PAT.
D.PAT.

C-1423

商品番号 Product No.	ページ Page	備考 Remarks
C-1007-1	1029	スプリング付 With spring
C-1142-1	1030	南京錠用鍵穴付 With hole for padlock
C-1145-1	1012	
C-1146-1	1022	
C-1147-1	1021	
C-1148-1	1021	
C-1149-1	1020	
C-1150-1	1020	
C-1240-1	1002	ロック付・南京錠用鍵穴付 Lockable・With hole for padlock
C-1240-2	1002	ロック付 Lockable
C-1545-3	1027	スプリング付・南京錠用鍵穴付 With spring・With hole for padlock
C-1546-3	1019	スプリング付・ロック付 With spring・Lockable

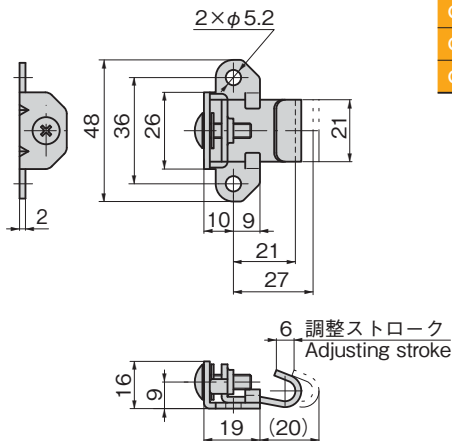

組合せ例 Typical combination

[C-1007-1]

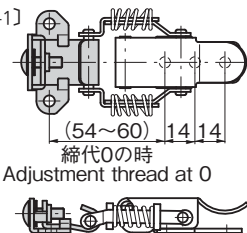

特徴 Feature

- パチン錠の縮代調整が受金具側で行えます。(左記の表を参照)
- 調整ストローク6mm
- ステンレス製で耐食性に優れています。
- 調整ねじは緩み防止タイプを使用しています。
- Allows threaded adjustment for catch clips to be made on the catch. (Refer to table at left)
- Adjustment stroke: 6mm
- Corrosion-resistant stainless steel is used.
- A non-loosening screw is used for the adjustment.

仕様

- 材質: 本体/ステンレス鋼板 (SUS304)
ワッシャー/ポリアミド (PA)

用途

- 表面仕上: パレル研磨
- 工作機械・計測機器

納期

- 標準在庫品

備考

- 振動のある所、使用回数の多い場合には、ねじ緩み防止のため位置決め終了後「緩み防止剤」の塗布をお奨めします。

Specifi-cations

- Material: Main body: Stainless steel plate (SUS304)
Washer: Polyamide (PA)
- Finish: Barrel polishing

Specific use

- Machine tools, measuring equipment

Remarks

- In locations subject to vibration or where the product will be in frequent use, it is recommended that thread-locking fluid be applied after the position has been adjusted to prevent loosening of the adjustment screw.

価格確認



商品番号 Product No.	RoHS 10	製品質量 (g) Mass	コード Code
C-1423	▲	33	24324

●: RoHS10指令対応品 ▲: RoHS10指令に対応可能です。