

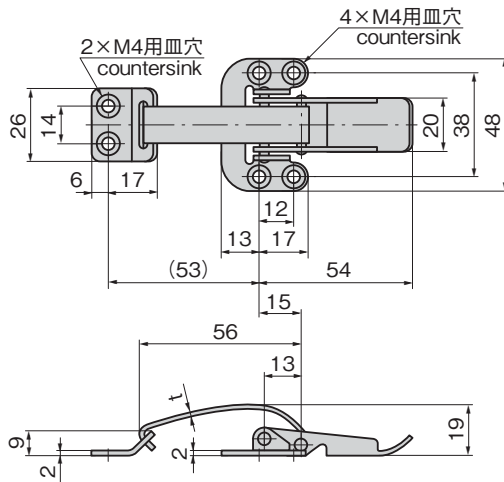

C-1137



※本図は締り0mmの場合です。  
※Drawings show the tightening margin of 0mm.

特徴 Feature

- ステンレス製で耐食性に優れています。(C-1137)
- Corrosion-resistant stainless steel is used.(C-1137)

仕様

- 材 質:  
C-1137/冷間圧延ステンレス鋼板 (SUS304)  
C-137/冷間圧延鋼板 (SPCC)
- 表面仕上:  
C-1137/光沢バレル研磨  
C-137/亜鉛めっきクロメート処理 (MFZn-C)
- 引張荷重: 締り0.5mmで196N

用途

- 小型コンテナ・農業機械・工作機械・自動販売機

納期

- 標準在庫品

Specifications

- Material:  
C-1137: Cold rolled stainless steel plate (SUS304)  
C-137: Cold rolled steel plate (SPCC)
- Finish:  
C-1137: Gloss barrel polishing  
C-137: Zinc plating chromate treatment (MFZn-C)
- Tensile load (when the tightening margin is 0.5mm): 196N

Specific-use

- Small containers, farm equipment, machine tools and vending machines

商品番号 Product No.	RoHS 10	t	製品質量 (g) Mass	コード Code
C-1137	●	1.5	80	20842
C-137	●	1.6	80	20424

- : RoHS10指令対応品
- ▲ : RoHS10指令に対応可能です。

価格確認



¥ 価格はタキゲンHPまたはページ番号の上部にある2次元コードよりご確認ください