

C-156

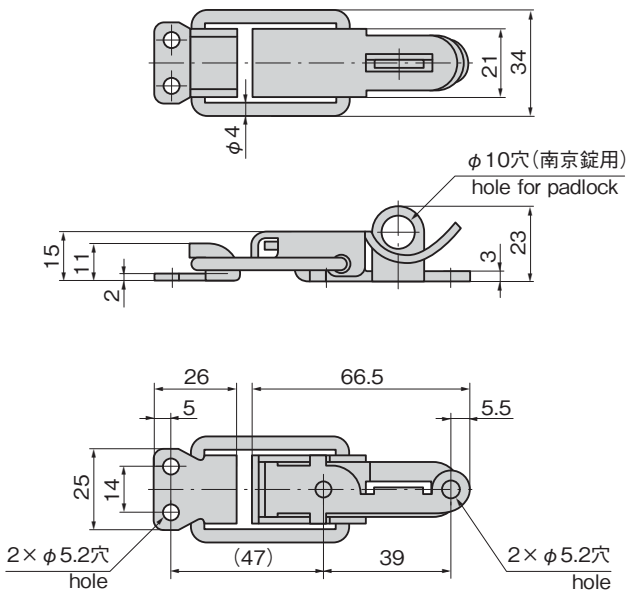

特徴 Feature

- 南京錠で施錠可能です。
- 板厚が厚いため、溶接付けも可能です。
- Can be locked with a padlock.
- Plate thickness is large so welding is possible.

仕様

- 材 質：冷間圧延鋼板 (SPCC)
- 表面仕上：亜鉛めっきクロメート処理 (MFZn-C)

- 引張荷重：245N

用途

- 計測機器・自動販売機・工作機械

納期

- 標準在庫品

備考

- 南京錠C-555は1324ページをご参照ください。

Specifi-
cations

- Material: Cold rolled steel plate (SPCC)
- Finish: Zinc plating chromate treatment (MFZn-C)

Specific-
use

- Measuring equipment, vending machines and machine tools

Remarks

- For padlock C-555, see page 1324.

商品番号 Product No.	RoHS 10	製品質量 (g) Mass	コード Code
C-156	●	95	20453

● : RoHS10指令対応品

▲ : RoHS10指令に対応可能です。

※本図は締代0mmの場合です。

※Drawings show the tightening margin of 0mm.

価格確認

