

特徴 Feature

- ドライバーで締代の調整ができます。
- ステンレス製で耐食性に優れています。(C-1233)
- ロック装置付きとロック装置なしがあります。
- Tightening margin can be adjusted with a screwdriver.
- Corrosion-resistant stainless steel is used. (C-1233)
- Lock type and non-lock type are available.

仕様	● 材質: C-1233/冷間圧延ステンレス鋼板(SUS304) C-233/冷間圧延鋼板(SPCC)
	● 表面仕上: C-1233/バレル研磨 C-233/亜鉛めっきクロメート処理(MFZn-C) ● 引張荷重: 588N
用途	● 工作機械・配電盤・コンテナ
納期	● 標準在庫品

Specifications	● Material: C-1233/Cold rolled stainless steel plate (SUS304) C-233/Cold rolled steel plate (SPCC)
	● Finish: C-1233/Barrel polishing C-233/Zinc plating chromate treatment (MFZn-C) ● Tensile load: 588N
Specific use	● Machine tools, power boards and containers



C-1233-1



C-1233-2

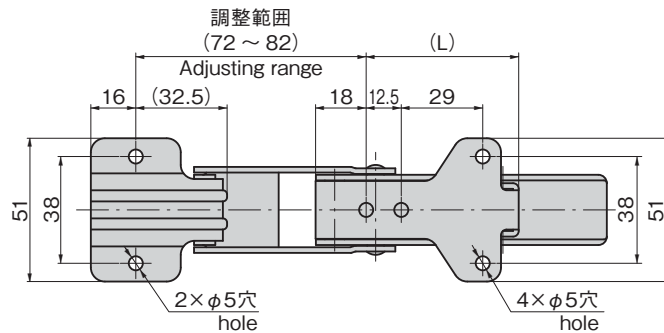
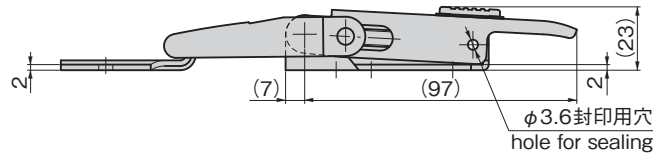
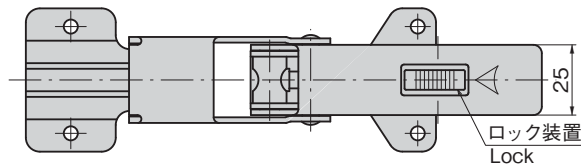

商品番号 Product No.	RoHS 10	備考 Remarks	製品質量(g) Mass	(L)	コード Code
C-1233-1	●	ロック装置付き With lock	210	54	20947
C-1233-2	●	ロック装置なし Without lock	208		20949
C-233-1	●	ロック装置付き With lock	210	49	20570
C-233-2	●	ロック装置なし Without lock	208		20572

●: RoHS10指令対応品 ▲: RoHS10指令に対応可能です。

価格確認

