

C-1139

ステンレス製

C-139

鉄製



C-1139-1

〔C-1139-1・C-139-1〕

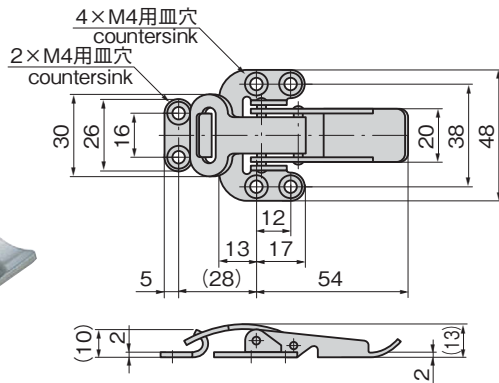

〔C-1139-2〕

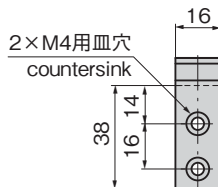
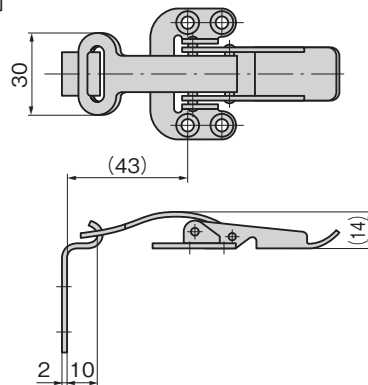

※本図は締代0mmの場合です。  
※Drawings show the tightening margin of 0mm.



# スーパークランプ<sup>®</sup>3型

FASTENERS

## 特徴 Feature

- ステンレス製で耐食性に優れています。(C-1139)
- Corrosion-resistant stainless steel is used.(C-1139)

## 仕様

- 材質：  
C-1139/冷間圧延ステンレス鋼板(SUS304)  
C-139/冷間圧延鋼板(SPCC)
- 表面仕上：  
C-1139/光沢バレル研磨  
C-139/亜鉛めっきクロメート処理(MFZn-C)
- 引張荷重：締代0.5mmで294N

## 用途

- 小型コンテナ・農業機械・工作機械・自動販売機

## 納期

- 標準在庫品

## 備考

- C-139-2は中止品になりました。代替品はステンレス製C-1139-2をご使用ください。

## Specifications

- Material:  
C-1139: Cold rolled stainless steel plate (SUS304)  
C-139: Cold rolled steel plate (SPCC)
- Finish:  
C-1139: Gloss barrel polishing  
C-139: Zinc plating chromate treatment (MFZn-C)
- Tensile load (when the tightening margin is 0.5mm): 294N

## Specific-use

- Small containers, farm equipment, machine tools and vending machines

## Remarks

- C-139-2 is no longer manufactured. When replacing, use stainless steel C-1139-2.

商品番号 Product No.	RoHS 10	製品質量(g) Mass	コード Code
C-1139-1	●	48	20843
C-1139-2	●	58	20844
C-139-1		49	20426

- : RoHS10指令対応品
- ▲ : RoHS10指令に対応可能です。