

C-1506
ステンレス製C-506
鉄製レバーファスナー
LEVER FASTENERS

C-506

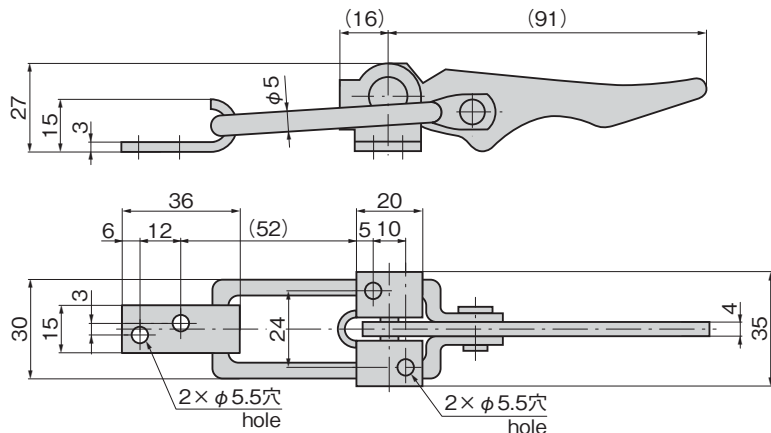

価格確認

TAKIGEN
総合 27-2

1004

※本図は締代0mmの場合です。
 ※Drawings show the tightening margin of 0mm.

特徴 Feature

- 締付け力が優れています。
- Excellent in tightening strength.

[C-1506]

仕様

- 材 質：ステンレス鋼板(SUS304)
- 表面仕上：光沢バレル研磨
- 引張荷重：294N

[C-506]

仕様

- 材 質：熱間圧延鋼板(SPHC)
- 表面仕上：亜鉛めっきクロメート処理(MFZn-C)

用途

- コンテナの蓋止め用

納期

- 標準在庫品

[C-1506]

Specifi-
cations

- Material: Stainless steel plate (SUS304)
- Finish: Gloss barrel polishing
- Tensile load: 294N

[C-506]

Specifi-
cations

- Material: Hot rolled steel plate (SPHC)
- Finish: Zinc plating chromate treatment (MFZn-C)

Specific use

- Cover stoppers for container

商品番号 Product No.	RoHS 10	製品質量(g) Mass	コード Code
C-1506	●	125	21332
C-506	●		20726

- : RoHS10指令対応品
- ▲ : RoHS10指令に対応可能です。