

C-1240

ステンレス製



オートロックパチン錠
AUTO-LOCKING SNAP LOCKS

価格確認



C-1240-1



C-1240-3-PDL

[C-1240-1]
施錠用穴付き
With hole for locking

3×φ4.2穴
hole

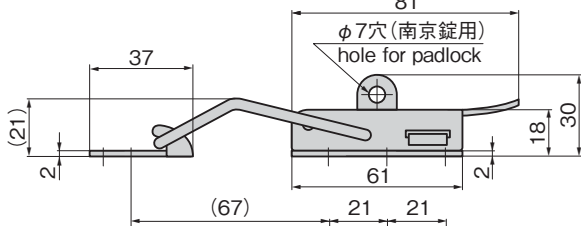
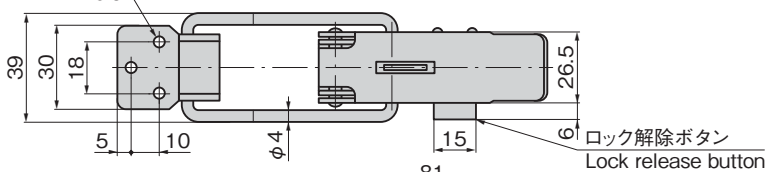

[C-1240-2]

2×φ3.2穴
hole

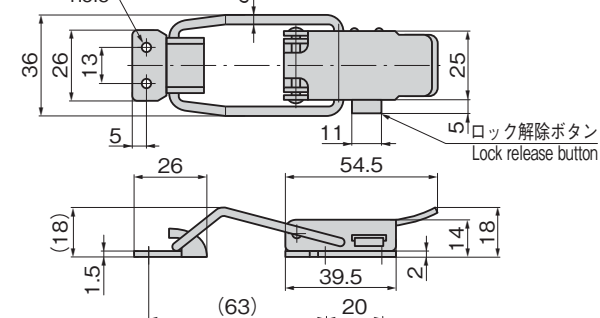

[C-1240-3]

2×φ3.3穴
hole

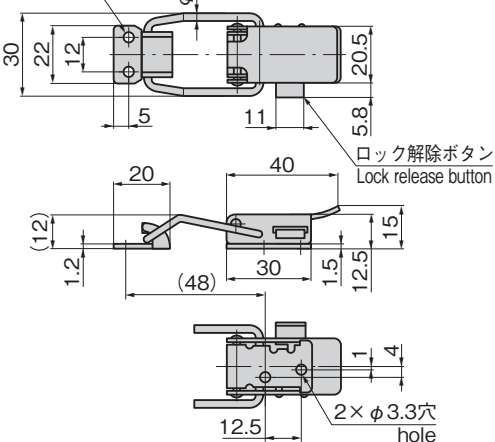

[C-1240-3-PDL]

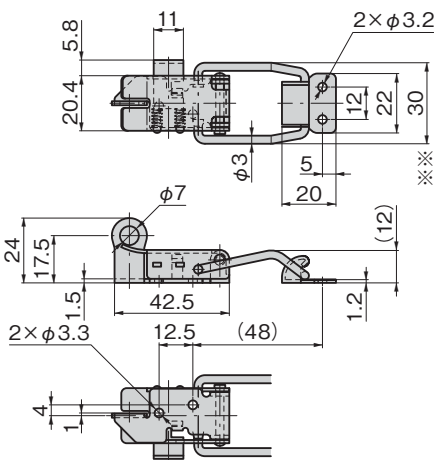

※本図は締代0mmの場合です。
※Drawings show the tightening margin of 0mm.

特徴 Feature

- 自動的にレバーでロックするため、振動などで外れることがありません。
- 南京錠で施錠ができます。(C-1240-1、C-1240-3-PDL)
- Locking is performed automatically with the lever so it does not come off even if vibration occurs.
- Can be locked with padlock. (C-1240-1, C-1240-3-PDL)

仕様

- 材質: 冷間圧延ステンレス鋼板 (SUS304)
- 表面仕上: 光沢バレル研磨
- 引張荷重: 締代0.5mmのとき
C-1240-1/235N
C-1240-2/196N
C-1240-3/196N

用途

- 電路用ダクトの締付け・振動機器

納期

- 標準在庫品

備考

- 南京錠C-555は1324ページをご参照ください。
- チタン製C-2240-3は中止品になりました。

Specifi-
cations

- Material: Cold rolled stainless steel plate (SUS304)
- Finish: Gloss barrel polishing
- Tensile load (when the tightening margin is 0.5mm)
C-1240-1: 235N
C-1240-2: 196N
C-1240-3: 196N

Specific use

- Duct securing and vibration equipment

Remarks

- For padlock C-555, see page 1324.
- Titanium C-2240-3 is no longer manufactured.

使用例 Example of application

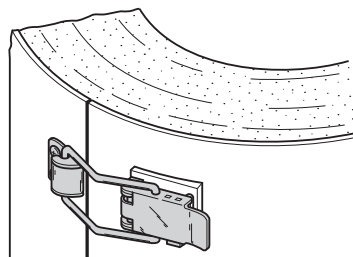

当て板を付けると、
円筒にも使用できます。

Can be used for cylinders if
auxiliary plate is attached.

商品番号 Product No.	RoHS 10	製品質量(g) Mass	コード Code
C-1240-1	●	125	20956
C-1240-2	●	65	20957
C-1240-3	●	35	20958
C-1240-3-PDL	●	36	24552

- : RoHS10指令対応品
- ▲: RoHS10指令に対応可能です。