

特徴 Feature

- 錠穴付は南京錠で施錠できます。
- 大型パチン錠で締付け強度が優れています。
- Can be locked with a padlock. (with keyhole)
- It's large-sized and tightening strength is great.

仕様

- 材 質：冷間圧延ステンレス鋼板 (SUS304)
- 表面仕上：ヘアライン仕上
- 用途：大型・中型筐体の蓋・工作機械
- 納期：標準在庫品
- 備考：南京錠C-555は1324ページをご参照ください。

Specifi-cations

- Material: Cold rolled stainless steel plate (SUS304)

Specific-use

- Finish: Hairline finish
- Covers for large and middle-sized cases and machine tools

Remarks

- For padlock C-555, see page 1324.

[C-1143-1]

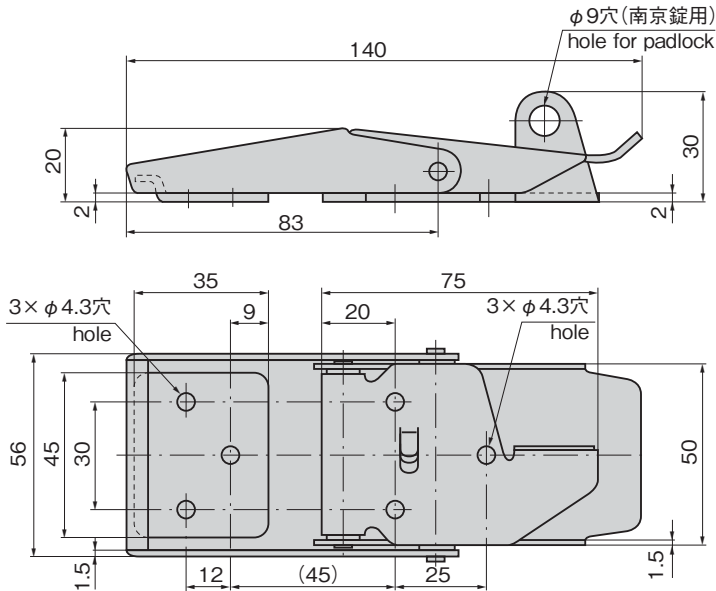

[C-1143-2]

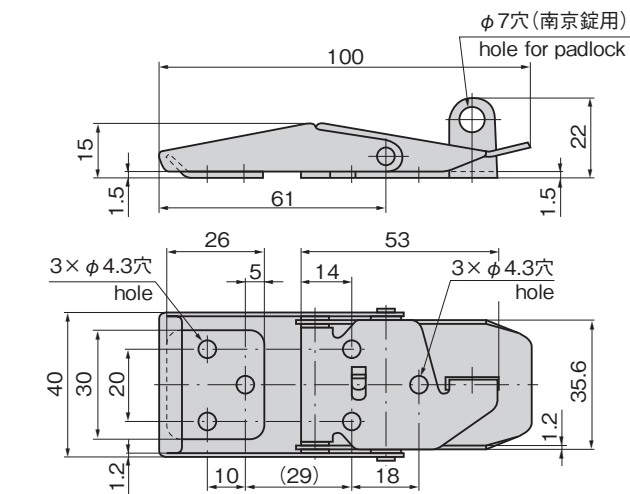

※本図は締り0mmの場合です。
※Drawings show the tightening margin of 0mm.

【錠穴付】 With keyhole

商品番号 Product No.	RoHS 10	引張荷重 N Tensile load	製品質量(g) Mass	コード Code
C-1143-1-1	●	392	220	21422
C-1143-2-1	●	294	96	21423
C-1143-3-1	●	294	46	21424

【錠穴なし】 Without keyhole

商品番号 Product No.	RoHS 10	引張荷重 N Tensile load	製品質量(g) Mass	コード Code
C-1143-1-2	●	392	225	20845
C-1143-2-2	●	294	90	20846
C-1143-3-2	●	294	45	20847

- : RoHS10指令対応品
- ▲: RoHS10指令に対応可能です。

使用例
Example of application

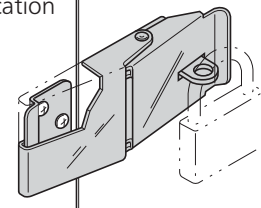

南京錠で施錠可能
Can be locked with a padlock.

[C-1143-3]

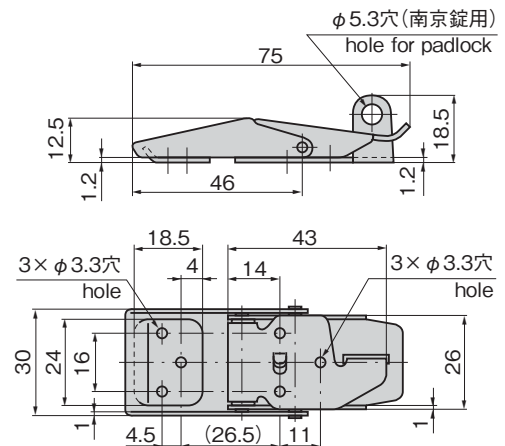

価格確認

