

C-172

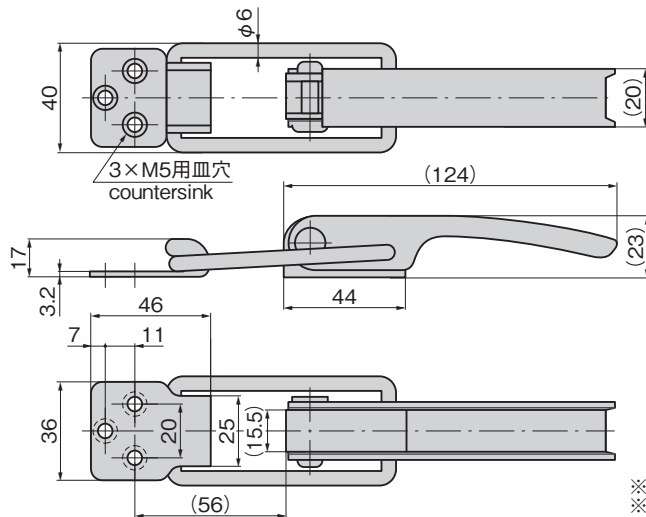

特徴 Feature

- 締付け強度が優れています。
- Excellent in tightening strength.

仕様

- 材 質：冷間圧延鋼板 (SPCC)
- 表面仕上：亜鉛めっきクロメート処理 (MFZn-C)

- 引張荷重：588N

用途 ● 大型筐体の蓋止め・工作機械・特殊車両

納期 ● 標準在庫品

備考 ● 本体への取付けは溶接付けをお願いします。また、特注で2×M5皿穴加工もできます。

Specifi-
cations

- Material: Cold rolled steel plate (SPCC)
- Finish: Zinc plating chromate treatment (MFZn-C)
- Tensile load: 588N

Specific-
use

- Cover stoppers for large case, machine tools and specially-equipped vehicles

Remarks

- Installation on the case and door should be welded.

商品番号 Product No.	RoHS 10	製品質量 (g) Mass	コード Code
C-172	●	140	20480

- : RoHS10指令対応品
- ▲ : RoHS10指令に対応可能です。

※本図は締代0mmの場合です。
※Drawings show the tightening margin of 0mm.

🏷️ 価格はタキゲンHPまたはページ番号の上部にある2次元コードよりご確認ください

価格確認

TAKIGEN
総合 27-2

995