

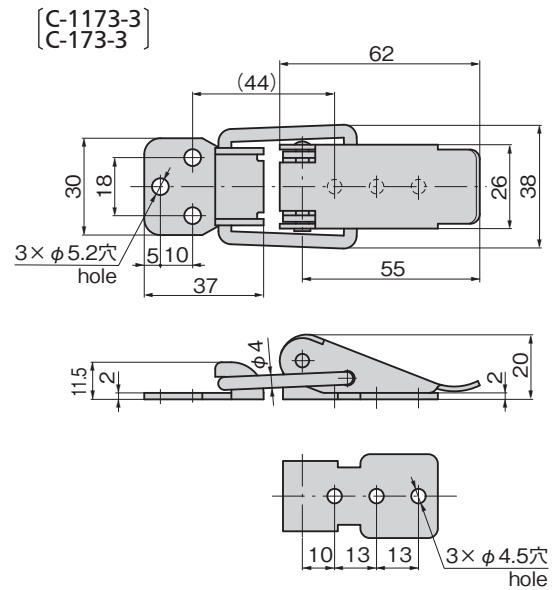

C-1173-1

C-1173-2

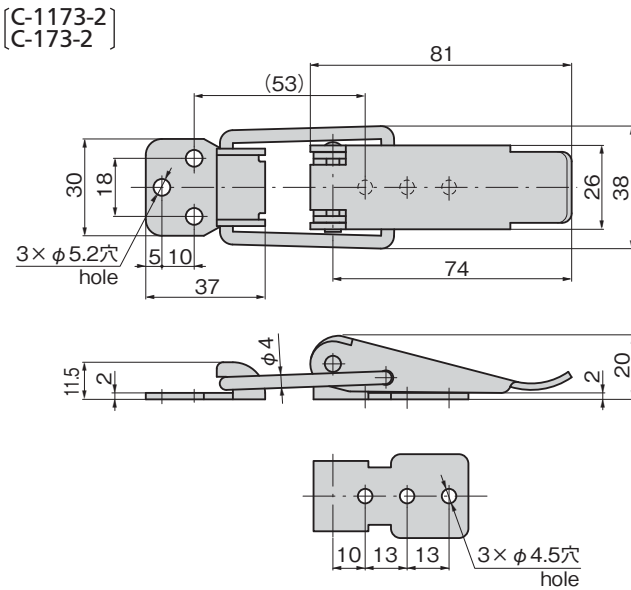
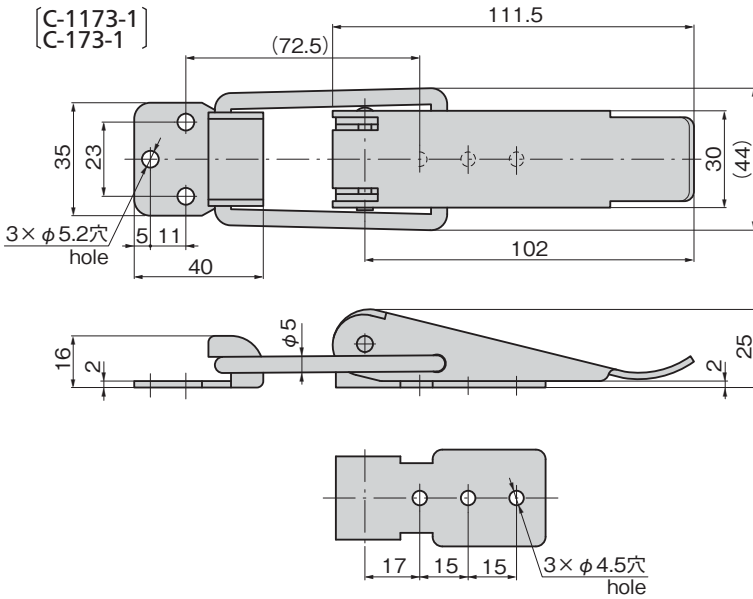

特徴 Feature

- 3種類の大きさがあり用途によって選択できます。
- ステンレス製で耐食性に優れています。(C-1173)
- Three sizes are available. Select any for your application.
- Corrosion-resistant stainless steel is used. (C-1173)

[C-1173]

- 仕様
- 材質: 冷間圧延ステンレス鋼板 (SUS304)
 - 表面仕上: 光沢バレル研磨

[C-173]

- 仕様
- 材質: 冷間圧延鋼板 (SPCC)
 - 表面仕上: 亜鉛めっきクロメート処理 (MFZn-C)

用途 ● 筐体の蓋止め用・配分電盤

納期 ● 標準在庫品

備考 ● ワッシャーなしで取付けてください。
(ねじには緩み防止剤などの緩み止め処置を必ず行ってください。)

[C-1173]

- Speci-
fications
- Material: Cold rolled stainless steel plate (SUS304)
 - Finish: Gloss barrel polishing

[C-173]

- Speci-
fications
- Material: Cold rolled steel plate (SPCC)
 - Finish: Zinc plating chromate treatment (MFZn-C)

Specific-
use

- Cover stoppers for case and power/distribution boards

Remarks

- Please fix it without the washer. (Measures to prevent loosening, such as thread-locking fluid, must be applied to the screws.)

※本図は締代0mmの場合です。
※Drawings show the tightening margin of 0mm.

価格確認



商品番号 Product No.		RoHS 10		引張荷重 N Tensile load	製品質量 (g) Mass	コード Code	
SUS	SPCC	SUS	SPCC			SUS	SPCC
C-1173-1	C-173-1	●	●	490	180	20875	20481
C-1173-2	C-173-2	●	●	294	110	20876	20482
C-1173-3	C-173-3	●	●	196	90	20877	20483

●: RoHS10指令対応品 ▲: RoHS10指令に対応可能です。