



**B-1452**  
ステンレス製

特徴 Feature

- ステンレス製で耐食性に優れています。
- 左右兼用型(本図・写真共右用です。左用は取付け金具を逆にセットしてご使用ください。)
- Corrosion-resistant stainless steel is used.
- For both left type and right type. (drawings and photo show the right type. For the left type, set the installing fittings reverse.)

- 仕様**
- 材質: ステンレス鋼板(SUS304)
  - 表面仕上: 鏡面バフ研磨
- 用途**
- 制御盤・建築・船舶の窓
- 納期**
- 標準在庫品
- ⚠
- 天蓋用には適していません。

- Specifications**
- Material: Stainless steel plate (SUS304)
  - Finish: Mirror surface buffing
- Specific-use**
- Control boards, structures and windows of ships
- ⚠
- Not suitable for canopies.

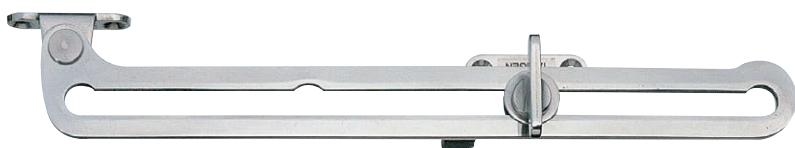

B-1452-1



B-1452-3

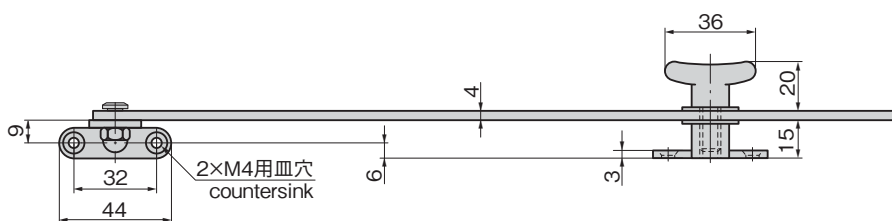
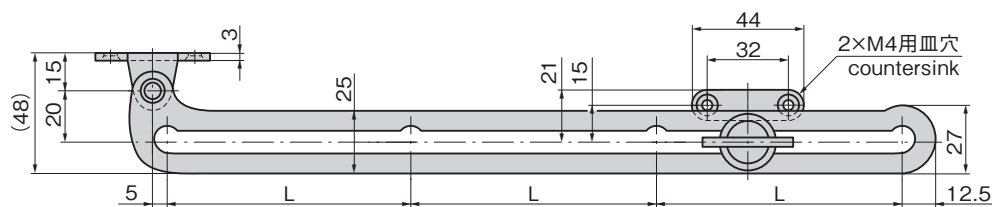

長蝶番

平蝶番

裏蝶番

抜差し蝶番

フリーザーヒンジ

特装車蝶番

クリーンヒンジ

特殊蝶番

トルクヒンジ

STAYS

ステー

その他のB製品

参考作動例  
Example of operation  
B-1452-1

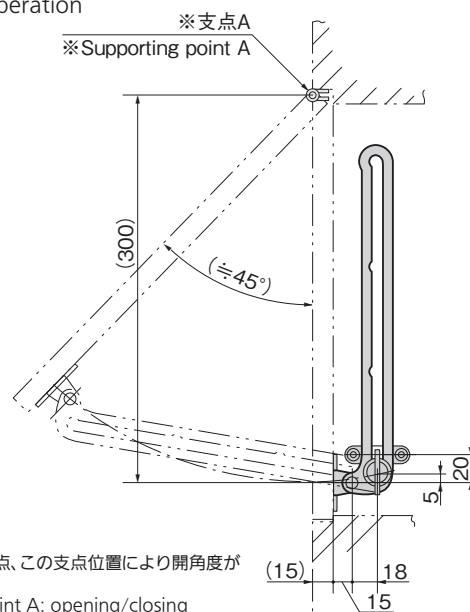

※支点A 開閉支点、この支点位置により開閉角度が変わります。  
※Supporting point A: opening/closing supporting point.  
With this position opening angle changes.

商品番号 Product No.	RoHS 10	L	許容荷重N Allowable load	製品質量(g) Mass	コード Code
B-1452-0		95	294	230	10800
B-1452-1		80		205	10801
B-1452-2		65		185	10802
B-1452-3		50		175	10803

●: RoHS10指令対応品  
▲: RoHS10指令に対応可能です。



価格確認