

ストップステー

B-1060-B
ステンレス製

B-60-B
鉄製



天蓋用ストップステー
STOP STAYS FOR CANOPIES

特徴 Feature

- 従来品B-1060-A・B-60-Aはストッパー改良でB-1060-B・B-60-Bに変わりました。
- ストップレバーの操作により、任意の位置で止まります。
- 左右兼用型
- ステンレス製で耐食性に優れています。(B-1060-B)
- The current B-1060-A and B-60-A have been improved to B-1060-B and B-60-B.
- Can be stopped at your required position by operating the stop lever.
- For both left type and right type.
- Corrosion-resistant stainless steel is used. (B-1060-B)



B-1060-B-2

[B-1060-B]

| | |
|----|----------------------------|
| 仕様 | ● 材質: 冷間圧延ステンレス鋼板 (SUS304) |
| | ● 表面仕上: 光沢バレル研磨 |
| | ● 許容荷重: 98N |

[B-60-B]

| | |
|----|-------------------------------|
| 仕様 | ● 材質: 冷間圧延鋼板 (SPCC) |
| | ● 表面仕上: 亜鉛めっきクロメート処理 (MFZn-C) |
| | ● 許容荷重: 98N |

| | |
|----|-------------|
| 用途 | ● 環境機器・計測機器 |
| 納期 | ● 標準在庫品 |

[B-1060-B]

| | |
|----------------|--|
| Specifications | ● Material: Cold rolled stainless steel plate (SUS304) |
| | ● Finish: Gloss barrel polishing |
| | ● Allowable load: 98N |

[B-60-B]

| | |
|----------------|--|
| Specifications | ● Material: Cold rolled steel plate (SPCC) |
| | ● Finish: Zinc plating chromate treatment (MFZn-C) |
| | ● Allowable load: 98N |

| | |
|--------------|---------------------------------------|
| Specific use | ● Environment and measuring equipment |
|--------------|---------------------------------------|

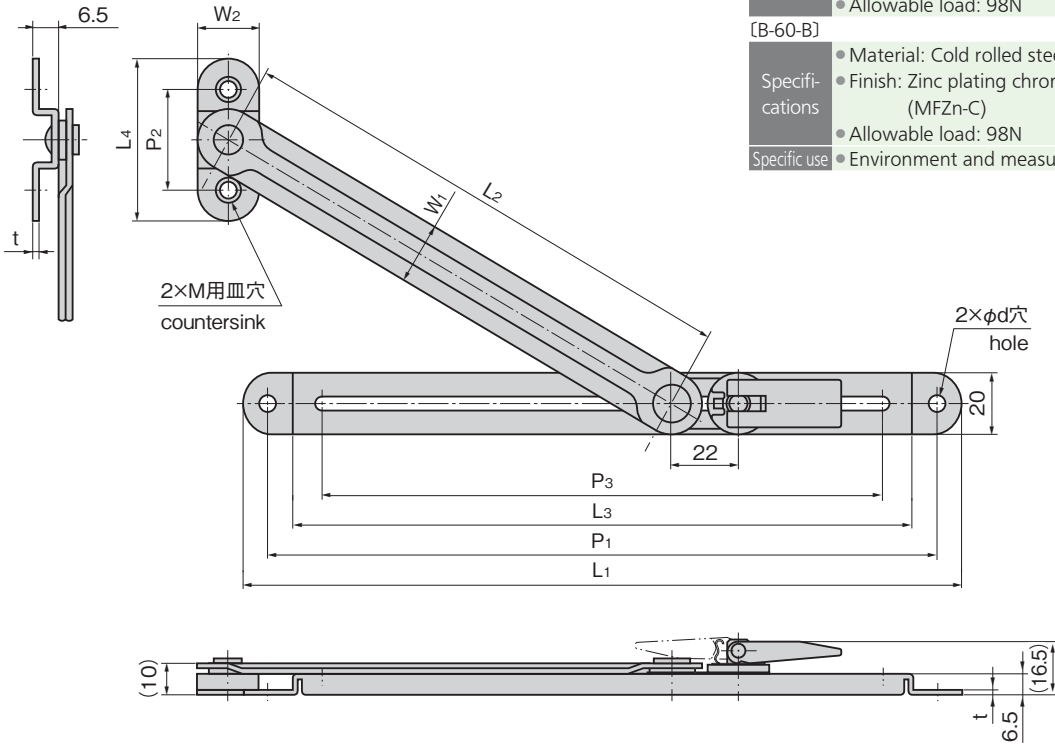

| 商品番号 Product No. | | RoHS 10 | | L1 | L2 | L3 | L4 | M | W1 | W2 | t | | P1 | P2 | P3 | d | 製品質量 (g) Mass | コード Code | |
|---------------------|----------|---------|------|-----|-----|-----|----|----|----|----|-----|------|-----|----|-------|-----|------------------|-------------|-------|
| SUS | SPCC | SUS | SPCC | | | | | | | | SUS | SPCC | | | | | | SUS | SPCC |
| B-1060-B-1 | B-60-B-1 | ● | ● | 288 | 220 | 255 | 52 | M4 | 20 | 20 | | | 272 | 32 | 235.5 | 5.5 | 195 | 11477 | 11449 |
| B-1060-B-2 | B-60-B-2 | ● | ● | 238 | 170 | 205 | 52 | M4 | 20 | 20 | 1.5 | 1.6 | 222 | 32 | 185.5 | 5.5 | 165 | 11478 | 11450 |
| B-1060-B-3 | B-60-B-3 | ● | ● | 185 | 106 | 152 | 34 | M3 | 15 | 15 | | | 169 | 22 | 124.5 | 4.5 | 115 | 11479 | 11451 |

●: RoHS10指令対応品 ▲: RoHS10指令に対応可能です。

価格確認

